



**Glass Dishwashers & Dishwashers Frontloader**  
**7280.0005 – 7280.0010 – 7280.0015 – 7280.0020**  
**7280.0025 – 7280.0030 – 7280.0035**  
**7280.0040 – 7280.0045**

User Manual  
Gebruikershandleiding  
Gebrauchsanweisung  
Le mode d'emploi



# CONTENT

## ENGLISH

|   |    |
|---|----|
| 1 GENERAL NOTICES .....                       | 6  |
| 2 SAFE PRACTICE.....                          | 8  |
| 3 TECHNICAL IDENTIFICATION DATA .....         | 9  |
| 4 UNPACKING.....                              | 9  |
| 5 CONNECTION , INSTALLATION AND SUPPLIES..... | 9  |
| 6 USING THE MACHINE .....                     | 12 |
| 7 ROUTINE MAINTENANCE .....                   | 14 |
| 8 EXTRAORDINARY MAINTENANCE .....             | 15 |
| 9 TROUBLESHOOTING .....                       | 16 |
| 10 DEMOLITION AND DISPOSAL .....              | 17 |
| 11 WARRANTY CONDITIONS .....                  | 18 |

## NEDERLANDS

|   |    |
|---|----|
| 1 ALGEMENE OPMERKINGEN .....                  | 19 |
| 2 SAFE PRACTICE.....                          | 19 |
| 3 TECHNISCHE DATEA .....                      | 20 |
| 4 UITPAKKEN .....                             | 20 |
| 5 CONNECTION , INSTALLATION AND SUPPLIES..... | 20 |
| 6 GEBRUIK VAN DE MACHINE .....                | 23 |
| 7 ROUTINE ONDERHOUD .....                     | 25 |
| 8 BUITENGEWOON ONDERHOUD.....                 | 26 |
| 9 PROBLEEMOPLOSSING .....                     | 27 |
| 10 VERWIJDEREN EN WEGGOOIEN .....             | 28 |
| 11 GARANTIE VOORWAARDEN .....                 | 29 |

## DEUTSCH

|  |    |
|--|----|
| 1 ALLGEMEINE HINWEISE .....                    | 30 |
| 2 VERHALTENSRICHTLINIEN .....                  | 30 |
| 3 TECHNISCHE KENNDATEN .....                   | 31 |
| 4 AUSPACKEN .....                              | 31 |
| 5 ANSCHLUSS, INSTALLATION UND VERSORGUNG ..... | 32 |
| 6 GEBRAUCH DER MASCHINE .....                  | 35 |
| 7 WARTUNG.....                                 | 36 |
| 8 AUSSERPLANMASSIGE WARTUNG .....              | 38 |
| 9 STORUNGSSUCHE.....                           | 38 |
| 10 ABBAU UND ENTSORGUNG.....                   | 39 |
| 11 GARANTIEBEDINGUNGEN .....                   | 40 |

**FRANÇAIS**

|  |    |
|--|----|
| 1 INSTRUCTIONS GENERALES .....                   | 41 |
| 2 NORMES DE COMPORTEMENT .....                   | 41 |
| 3 DONNEES TECHNIQUES D'IDENTIFICATION .....      | 42 |
| 4 DEBALLAGE .....                                | 42 |
| 5 CONNEXIONS, INSTALLATION ET ALIMENTATION ..... | 43 |
| 6 UTILISATION DE LA MACHINE .....                | 46 |
| 7 ENTRETIEN ORDINAIRE .....                      | 47 |
| 8 MAINTENANCE EXTRAORDINAIRE.....                | 49 |
| 9 RECHERCHE PANNES .....                         | 49 |
| 10 DEMOLITION ET ELIMINATION.....                | 50 |
| 11 CONDITIONS DE GARANTIE .....                  | 51 |

NL

Wij danken u voor het kopen van een van onze producten. Instructies voor installatie, onderhoud en gebruik vindt u op de volgende pagina's. Ze werden gemaakt om de lange levensduur en perfecte werking van de producten die u gekocht heeft te verzekeren. Gelieve deze instructies nauwkeurig te volgen. We hebben deze producten gepland en gebouwd volgens de meest up-to-date technologische innovaties. Gelieve er zorg voor te dragen. Uw tevredenheid is onze beste beloning!

GB

We thank you for buying one of our products. Directions concerning installation, maintenance and usage are contained in the following pages. They have been prepared to ensure the long life and perfect working of the products which you have purchased. Please follow these instructions carefully. We planned and built these products in accordance with the most up-to-date technological innovations. Please look after them. Your satisfaction will be our best reward.

D

Wir danken Ihnen für den Kauf eines unserer Produkte. Anleitungen betreffend die Installation, die Wartung und den Gebrauch beinhalten die folgenden Seiten. Diese wurden im Sinne einer langen Lebensdauer und einer perfekten Funktion des von Ihnen gekauften Produkts erdacht. Bitte befolgen Sie diese Anleitungen genau. Wir haben dieses Produkt nach dem neuesten Stand der Technik entwickelt und gebaut. Gehen Sie nun sorgfältig damit um. Ihre Zufriedenheit ist uns der beste Dank.

F

Nous Vous remercions pour l'achat de notre produit. Les indications concernant l'installation, l'entretien et le mode d'emploi sont dans les pages qui suivent. Elles ont été préparées pour assurer longue vie et parfait fonctionnement à l'appareil que vous avez acheté. Veuillez lire le mode d'emploi attentivement. Nous avons inventé et construit ce produit selon les dernières innovations technologiques. C'est à Vous, maintenant, d'en prendre soin. Votre satisfaction sera notre meilleure récompense.

NL BEDIENINGSPANEEL  
 UK CONTROL PANEL FUNCTIONS  
 DE BEDINUNGSPANEL  
 FR FONCTIONS TABLEAU DE COMMANDE

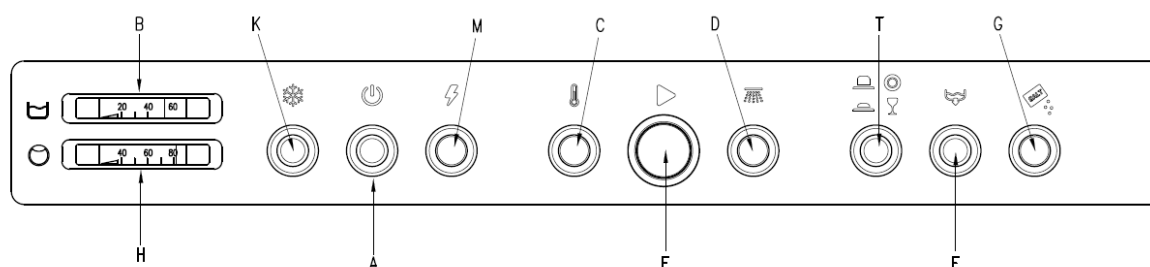

7280.0005 – 7280.0010 – 7280.0015 – 7280.0020 – 7280.0025

NL LEGENDA BEDIENINGSPANEEL  
 UK CONTROL PANEL FUNCTIONS LEGEND  
 DE LEGENDE DER FUNKTIONEN DES BEDIENFELDES  
 FR LEGENDE FONCTIONS TABLEAU DE COMMANDE

|  |   |
|--|---|
| <p>A= SWITCH FOR TURNING ON THE MACHINE<br/>           B= TANK WATER TEMPERATURE<br/>           C= WARNING LIGHT: WHEN THIS LIGHT IS ON, IT MEANS THE MACHINE IS READY TO START WASHING.<br/>           D= WARNING LIGHT: TURNS ON DURING THE CYCLE.<br/>           E= START BUTTON TO BEGIN THE WASHING<br/>           F= DRAIN PUMP START BUTTON (OPTIONAL)<br/>           G= WARNING LIGHT: WITH THE LIGHT ON IT INDICATES NO SALT (D.A. VERSION)<br/>           H= BOILER WATER TEMPERATURE<br/>           M= WARNING LIGHT: WHEN THIS LIGHT IS ON, IT MEANS THE MACHINE IS WORKING<br/>           T= WASHING TIME SELECTOR<br/>           K= COLD RINSE BUTTON (OPTIONAL)</p> | <p>A= SCHAKELAAR OM DE MACHINE AAN TE ZETTEN<br/>           B= TANK WATERTEMPERATUUR<br/>           C= WAARSCHUWINGSLICHT: WANNEER DIT LICHT AAN IS, BETEKENT HET DAT DE MACHINE KLAAR IS OM TE WASSEN.<br/>           D= WAARSCHUWINGSLICHT: SCHAKELT AAN TIJDENS DE CYCLUS.<br/>           E= STARTKNOP OM HET WASSEN TE BEGINNEN<br/>           F= AFVOERPOMP STARTKNOP (OPTIONEEL)<br/>           G= WAARSCHUWINGSLICHT: HET LICHT AAN WIJST OP GEEN ZOUT (D.A. VERSIE)<br/>           H= BOILER WATERTEMPERATUUR<br/>           M= WAARSCHUWINGSLICHT: WANNEER DIT LICHT AAN IS, BETEKENT HET DAT DE MACHINE WERKT<br/>           T= WASTIJD KEUZESCHAKELAAR<br/>           K= KOUD SPOELEN KNOP (OPTIONEEL)</p>   |
| <p>A= EIN-AUSSCHALTER DES MASCHINE<br/>           B= TEMPERATURANZEIGE TANK<br/>           C= KONTROLLAMPE: LEUCHTET AUF, WENN DIE MASCHINE BETRIEBSBEREIT IST.<br/>           D= KONTROLLAMPE: LEUCHTET WÄHREND DEM SPÜLVORGANG AUF<br/>           E= STARTTASTER<br/>           F= TASTE FÜR LAUGENPUMPE (OPTIONAL)<br/>           G= KONTROLLAMPE FÜR SALZMANGEL (VERSION D.A.)<br/>           H= TEMPERATURANZEIGE BOILER<br/>           M= KONTROLLAMPE: LEUCHTET AUF, WENN DIE MASCHINE EINGESCHALTET<br/>           T= WÄHLSCHALTER WASCHZEIT<br/>           K= TASTE FÜR ZUSÄTZUCHES KALTES KLARSPÜLEN (OPTIONAL)</p>  | <p>A= INTERRUPTEUR POUR LA MISE EN MARCHÉ DE LA MACHINE<br/>           B= INDICATEUR TEMPERATURE CUVE<br/>           C= LAMPE TEMOIN : ALLUMÉE LORSQUE LA MACHINE EST PRÊTE POUR LE LAVAGE<br/>           D= LAMPE TEMOIN : ALLUMÉE PENDANT LE CYCLE DE LAVAGE<br/>           E= BOUTON-POUSOIR START POUR LE DEMARRAGE DU LAVAGE<br/>           F= BOUTON-POUSOIR POUR LE DEMARRAGE DE LA POMPE DE VIDANGE (OPTIONAL)<br/>           G= LAMPE TEMOIN: SIGNALE QU'IL MANQUE LE SEL (VERSION D.A.)<br/>           H= INDICATEUR TEMPERATURE SURCHAUFFEUR<br/>           M= LAMPE TEMOIN : ALLUMÉE LORSQUE LA MACHINE EST EN MARCHÉ<br/>           T= SELECTEUR POUR LE CICLE DE LAVAGE<br/>           K= BOUTON-POUSOIR POUR LE RINÇAGE A FROID (OPTIONAL)</p> |

NL BEDIENINGSPANEEL  
 UK CONTROL PANEL FUNCTIONS  
 DE BEDINUNGSPANEL  
 FR FONCTIONS TABLEAU DE COMMANDE

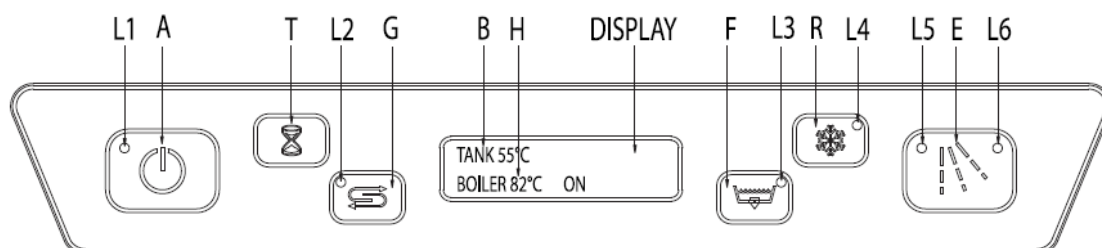

7280.0030 – 7280.0035 – 7280.0040

NL LEGENDA BEDIENINGSPANEEL  
 UK CONTROL PANEL FUNCTIONS LEGEND  
 DE LEGENDE DER FUNKTIONEN DES BEDIENFELDES  
 FR LEGENDE FONCTIONS TABLEAU DE COMMANDE

A= PUSH BUTTON FOR TURNING ON THE MACHINE, PUSH FOR MIN. 2 SEC.  
 B= TANK WATER TEMPERATURE (ON = HEATING ELEMENTS ON)  
 E= START BUTTON TO BEGIN THE WASHING, AND "CLEANING" FUNCTION AT THE END OF THE DAY  
 F= DRAIN PUMP START BUTTON (OPTIONAL)  
 G= START BUTTON TO BEGIN THE REGENERATION OF RESINS CYLCLE AND AUTOMATIC WASHING START CYCLE  
 H= BOILER WATER TEMPERATURE (ON = HEATING ELEMENTS ON)  
 L1= LED: THE MACHINE IS ON  
 L2= LED: REGENERATION RESINS CYCLE ON  
 L3= LED: DRAIN PUMP WORKING  
 L4= LED: COLD RINSE ON  
 L5= LED: ALARM/MACHINE NOT READY TO START  
 L6= LED: TURNS ON DURING THE CYCLE  
 R= SUPPLEMENTARY COLD RINSE PUSH BUTTON (OPTIONAL) USE AT THE END OF THE CYCLE  
 T= WASHING TIME SELECTOR

ALARM 01= FILLING TIME-OUT (SOLENOID VALVE FAILURE)  
 ALARM 02= BOILER HEATING FAILURE (HEATING ELEMENT BLOCKED)  
 ALARM 03= TANK HEATING FAILURE (HEATING ELEMENT BLOCKED)  
 ALARM 04= TANK WATER EMPTYING PROBLEMS (AND/OR DRAIN PUMP FAILURE)  
 ALARM 06= BOILER TEMPERATURE PROBE BLOCKED  
 ALARM 07= TANK TEMPERATURE PROBE BLOCKED  
 ALARM 08= BTI FILLING TIME-OUT (FLOAT SWITCH/SOLENOID VALVE FAILURE)

A= DRUKKNOP OM MACHINE OP TE STARTEN, DRUK GEDURENDE MINSTENS 2 SEC.  
 B= TANK WATERTEMPERATUUR (AAN = VERWARMINGSELEMENTEN AAN)  
 E= STARTKNOP OM TE BEGINNEN MET WASSEN, EN "SCHOONMAAK" FUNCTIE OP EINDE VAN DE DAG  
 F= AFVOERPOMP STARTKNOP (OPTIONEEL)  
 G= STARTKNOP OM TE BEGINNEN MET CYCLUS VOOR REGENERATIE VAN HARS EN AUTOMATISCHE WAS STARTCYCLUS  
 H= BOILER WATERTEMPERATUUR (AAN = VERWARMINGSELEMENTEN AAN)  
 L1= LED: DE MACHINE IS AAN  
 L2= LED: HARS REGENERATIE CYCLUS AAN  
 L3= LED: AFVOERPOMP WERKT  
 L4= LED: KOUDE SPOELING AAN  
 L5= LED: ALARM/MACHINE NIET STARTKLAAR  
 L6= LED: LICHT OP TIJDENS DE CYCLUS  
 R= SUPPLEMENTAIRE KOUDE SPOELING DRUKKNOP (OPTIONEEL) GEBRUIK OP EINDE VAN CYCLUS  
 T= WASTIJD KEUZESCHAKELAAR

ALARM 01= VULLEN TIME-OUT (SOLENOIDKLEP FOUT)  
 ALARM 02= BOILER VERWARMINGSFOUT (VERWARMINGSELEMENT GEBLOKKEERD)  
 ALARM 03= TANK VERWARMINGSFOUT (VERWARMINGSELEMENT GEBLOKKEERD)  
 ALARM 04= TANK WATER LEGEN PROBLEMEN (EN/OF AFVOERPOMP FOUT)  
 ALARM 06= BOILER TEMPERATUURSONDE GEBLOKKEERD  
 ALARM 07= TANK TEMPERATUURSONDE GEBLOKKEERD  
 ALARM 08= BTI VULLEN TIME-OUT (VLOTTERSCHAKELAAR/SOLENOIDE KLEP FOUT)

A= AUSSCHALTER DER MASCHINE  
 B= TEMPERATURANZEIGE TANK (ON = TANK HEIZKÖRPER EINGESCHALTET)  
 E= TASTE FÜR DEN START DES WASCHZYKLUS UND REINIGUNG AM ENDE DES TAGES  
 F= TASTE FÜR LAUGENPUMPE (OPTIONAL)  
 G= TASTE FÜR DAS REGENERATION DES EINGEBAUTEN WASSERENTHÄRTERS (OPTIONAL) UND AUTOMATISCHEN START DES WASCHZYKLUS  
 H= TEMPERATURANZEIGE BOILER (ON = BOILER HEIZKÖRPER EINGESCHALTET)  
 L1= LED: DIE MASCHINE IST EINGESCHALTET  
 L2= LED: REGENERATIONSZYKLUS DES WASSERENTHÄRTERS WIRD DURCHGEFÜHRT  
 L3= LED: LAUGENPUMPE IN BETRIEB  
 L4= LED: KALTES KLARSPÜLEN WIRD DURCHGEFÜHRT  
 L5= LED: ALARM/MASCHINE NICHT BETRIEBSBEREIT  
 L6= LED: LEUCHTET WÄHREND DEM SPÜLVORGANG AUF  
 R= SCHALTER ZUSÄTZLICHES KALTES KLARSPÜLEN (OPTIONAL) BEI ZYKLUSENDE SCHALTEN  
 T= WÄHLSCHALTER WASCHZEIT  
  
 ALARM 01= TIME-OUT FÜLLUNG (MAGNETVENTIL DEFEKT)  
 ALARM 02= KEINE BOILERHEIZUNG (HEIZKÖRPER UNTERBROCHEN)  
 ALARM 03= KEINE TANKHEIZUNG (HEIZKÖRPER UNTERBROCHEN)  
 ALARM 04= PROBLEME BEI WASSERLEERUNG TANK (UND/ODER LAUGENPUMPE DEFEKT)  
 ALARM 06= TEMPERATURFÜHLER BOILER UNTERBROCHEN  
 ALARM 07= TEMPERATURFÜHLER TANK UNTERBROCHEN  
 ALARM 08= TIME-OUT FÜLLUNG (MIKRO FÜR DIE WASSERSTANDKONTROLLE/MAGNETVENTIL DEFEKT)

A= BOUTON POUR LA MISE EN MARCHE DE LA MACHINE, APPUYER POUR MIN. 2 SEC.  
 B= INDICATEUR TEMPERATURE CUVE (ON = RESISTANCES EN FONCTION)  
 E= BOUTON-POUSSOIR START POUR LE DEMARRAGE DU LAVAGE, ET NETTOYAGE A LA FIN DE LA JOURNEE  
 F= BOUTON-POUSSOIR POUR LE DEMARRAGE DE LA POMPE DE VIDANGE (OPTIONAL)  
 G= BOUTON REGENERATION DES RESINES (OPTIONAL), ET START POUR LE DEMARRAGE AUTOMATIQUE DU LAVAGE  
 H= INDICATEUR TEMPERATURE SURCHAUFFEUR (ON = RESISTANCES EN FONCTION)  
 L1= LED: LA MACHINE EST EN MARCHE  
 L2= LED: CYCLE DE REGENERATION DES RESINES EN COURS  
 L3= LED: POMPE DE VIDANGE EN FONCTION  
 L4= LED: RINÇAGE A FROID EN COURS  
 L5= LED: ERREUR/MACHINE PAS PRETE POUR LE LAVAGE  
 L6= LED: CYCLE DE LAVAGE EN COURS  
 R= BOUTON RINÇAGE SUPPLEMENTAIRE A FROID (OPTIONAL) IL FAUT L'ACTIONNER A LA FIN DU CYCLE  
 T= SELECTEUR TEMPS DE LAVAGE  
  
 ALARM 01= HORS-TEMPS DE REMPLISSAGE (ELECTROVANNE EN PANNE)  
 ALARM 02= ABSENCE DE CHAUFFE SURCHAUFFEUR (RESISTANCE INTERROMPUE)  
 ALARM 03= ABSENCE DE CHAUFFE CUVE (RESISTANCE INTERROMPUE)  
 ALARM 04= PROBLEMES DE VIDANGE EAU DE LA CUVE (ET/OU POMPE DE VIDANGE EN PANNE)  
 ALARM 06= SONDE TEMPERATURE SURCHAUFFEUR INTERROMPUE  
 ALARM 07= SONDE TEMPERATURE CUVE INTERROMPUE  
 ALARM 08= HORS-TEMPS REMPLISSAGE BTI (MICRO POUR LE CONTROL DU NIVEAU DE L'EAU/ELECTROVANNE EN PANNE)

# 1 GENERAL NOTICES

---

The manual is to be considered an integral part of the "Glasswasher-Dishwasher".

**This installation, use and maintenance manual must be kept in a safe, easily accessible place for the operator.**

**If the machine is sold this manual must be transferred to the new user so that he can get to know installation procedures, operating methods and the use and maintenance notices regarding the appliance.**

**Before installing the appliance read carefully the notices and instructions contained in this manual.**

**The notices refer to safe installation, use and maintenance.**

## PROPER – IMPROPER USE

- Never remove guards, protective panels or grates from the appliance.
- Never place or leave rags, jars or other objects on the appliance.
- If your dishwasher appears to be damaged, call the retailer before operating.
- Only qualified personnel should connect the electrical and water systems for installation of the dishwasher.
- This dishwasher should only be used by adults.
- Make sure that dishwasher is not resting on the power supply cable or on the supply and drainage pipes, otherwise adjust the feet of the appliance accordingly to ensure the machine is levelled.
- The machine has been designed solely and only for washing plates, glasses and dishes of various kinds, using drinking water. Any other used is deemed to be improper.
- The dishwasher has been designed to wash plates, glasses and other crockery: objects contaminated with petrol, paint, steel or iron scraps, chemically corrosive acid or alkaline products or solvents must therefore not be washed in the dishwasher.
- Do not open the door of the dishwasher when it is operating. Always turn off the dishwasher before opening it. In any case the dishwasher is fitted with a special safety device which immediately stops operation should the door open accidentally, thus avoiding an outflow of water.
- When the dishwasher is not in use, it is advisable to disconnect it from the mains power supply by means of the on/off switch at the power point.
- Always remove the plug from the power socket before embarking on any cleaning or maintenance task.
- For cleaning and maintenance operations, never use jets of water or air under pressure.
- This dishwasher should be serviced by authorised personnel only.

## 2 SAFE PRACTICE

---

**When using this electrical appliance the operator must follow certain safe practices:**

- Never touch the machine with wet or damp hands or feet or when you are barefoot on the floor;
- Never use extensions in areas in which there is water;
- Never pull the power cable to unplug the appliance from the mains supply.

**In the event of faults or malfunctions the operator must:**

- Disconnect the machine from the power supply by turning the master switch that has been installed to position "0" and removing the plug from the relative power socket.
- Shut off the stopcock.
- Do not carry out any repairs on the machine.
- Contact your dealer, who will be able to advise you on the Authorised Service Centre nearest to you.



## 3 TECHNICAL IDENTIFICATION DATA

---

### RATING PLATE

The machine has a rating plate that shows:

- The data identifying the manufacturer;
- The data identifying the machine (model and serial number);
- Main technical data for use (voltage values and supply frequency).

### WIRING INFORMATION

The machine is complete with wiring diagrams provided separately as attachments to this booklet.

### NOISE

The pressure level of the sound produced by the machine during normal operation is below 70dB(A).

## 4 UNPACKING

---

After unpacking, make sure that:

- The machine is undamaged and does not have faults or cracks, dents or damaged parts (if you have any doubts, DO NOT USE IT and do not hesitate to contact your dealer);
- All the parts of the packing must be collected and disposed of properly; keep them out of the reach of children or irresponsible persons because they are potential sources of danger.

### FITTING FEET AND LEVELLING

Use lifting gear that is appropriate to the weight of the machine to lift the appliance off the wooden pallet:

- Find the support feet supplied and screw them into the seats on the base;
- Use the screws of the feet and a spirit level to ensure that the appliance is perfectly levelled on both the vertical and horizontal planes.

## 5 CONNECTION , INSTALLATION AND SUPPLIES

---

The installation must comply with the regulations in force in the place in which the appliance is installed in accordance with the manufacturer's instructions.

**The installation must be carried out only by professionally qualified persons who are authorized to perform such tasks.**

### PLACE OF INSTALLATION

When positioning the machine, make sure that:

- The ambient temperature is between 10°C and 35°C;
- It is not installed outside;
- It is not located in wet environments near sprays or jets of water.

## CONNECTIONS REQUIRED FOR OPERATION

To operate, the machine must be connected to:

- the power mains
- the water supply
- the water drain

In certain cases and for certain machine models, it may be necessary to connect the machine up to other supplementary accessories such as:

- the detergent dispenser
- the water-softener;
- the booster pump that increases water flow pressure
- drain pump

## WIRING

Before connecting the machine to the power supply make sure that:

- The mains power supply is compatible with the rated voltage; the mains power supply installation is adequate for the maximum voltage absorbed by the appliance during the operating phase (see rating-plate values);
- The appliance is connected to a suitable earth (ground) system;
- For direct connection to the power mains, on all machines installed, whether in-built or external, it is necessary to arrange for a device that ensures disconnection from the mains, with a contact opening distance ensuring complete disconnection under overvoltage category iii conditions, in compliance with installation directions.

To make power connections:

- Connect the machine power socket to the multi-pole wall switch provided;
- There is a terminal marked at the rear of the machine , which allows equipotential connection between different appliances.

**IMPORTANT: In machines with an input voltage 400V3N, connect the neutral wire (blue) and the earth wire (yellow/ green) separately.**

**IMPORTANT: Should the power supply cable be damaged, it will have to be replaced by the manufacturer or by its service centre or in any case by a person with equal qualifications, so as to prevent any risks.**

## WATER PIPES

The connection to the mains water supply must be carried out by qualified personnel in compliance with the manufacturer's instructions. Before connecting the machine to the mains water supply make sure that:

- The mains water supply is for human consumption (potable cold water);
- The water is supplied at a temperature between 10 and 35 °c;
- Operating pressure is between 0.2 mpa and 0.5 mpa (2÷5bar);
- Between the mains water supply and the appliance's supply pipe a stopcock is installed so that the water supply can be disconnected if required;
- A water softener is installed on the supply pipe if the water is hard;
- If there are solid elements (e.g. Sand, etc.) a mechanical filter is installed in a position that enables it to be inspected and cleaned as necessary.

**The supply system and any accessory devices must comply with the relevant regulations and with the regulations in force in the country in which the appliance is installed.**

**Never cut off the water supply whilst the appliance is operating.**

**Should a machine be replaced with a new one, for the connection to the water supply mains, the new fittings supplied with the machine shall have to be employed to replace existing fittings.**

Identify the supply pipe and follow this procedure:

- Insert the seal washers into the two threaded nuts of the water supply pipe;
- Screw on a threaded nut at the solenoid valve outlet located at the rear of the appliance without overtightening to prevent the risk of breakage of the joints;
- Tighten the other threaded nut on the water supply stopcock.

### **DRAINS CONNECTION**

To connect the discharge pipe ensure that it is connected in an open trap.

- Connect the waste pipe onto the elbow located underneath the machine by applying moderate manual pressure. The above 2m waste pipe is also supplied with the machine.

### **DETERGENT DISPENSER CONNECTION (Optional)**

When required, the machine can be supplied with built in electric detergent dispenser.

In the event of the doser being required after machine purchase, only have this installed by "professional personnel" or "technical staff of the nearest after-sales centre".

Doser installation requires:

- Electrical connection: connect the power wires of the detergent dispenser in parallel with the power wires of the machine control solenoid valve.
- Water connection: Cut the supplied tube in two parts. Fit the filter and the weight in one end of the suction tube and connect the other end to the inlet connection of the detergent pump. Fit the detergent injector in the hole in the tank. Connect the second tube between the outlet connection of the detergent pump and the injector. Put the tube with the filter and the weight into the detergent bin.

### **WATER SOFTENER CONNECTION (Optional)**

To ensure the long life of your machine, only use "soft water" for washing. Get to know the hardness of your water supply (contact your town council or drinking water utility).

It is important that an 8 or 12 L water softener, for glasswashers, and 16 or 20 L water softener, for dishwashers is installed with the machine to achieve maximum washing power, (contact the Service Department).

### **BOOSTER PUMP (Optional) (Fig. 1)**

In the event of the water supply pressure being below 0.2 MPa (2 bar), it is best to fit an auxiliary pump to increase the pressure. At the time of ordering, depending on the model, the machine can be supplied complete with a booster pump. Should the dishwasher not be used for long periods, check that the rinse booster pump turns freely. This is done by turning a screwdriver in the appropriate slot in the motor shaft (fan side). Should it be jammed, hit the end of the screwdriver lightly with a plastic hammer.

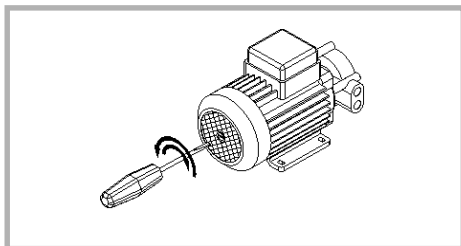

Fig. 1

## DRAIN PUMP (Optional) (Fig. 2)

If the washing water drainage trap is located high up, we recommend fitting a drain pump. At the time of ordering, depending on the model, the machine can be supplied complete with a drain pump.

### A: Correct installation

### B: Incorrect installation

1. Water level in tank
2. Waste pump
3. Drain under the tank level water
4. Pump delivery side
5. Water column for priming the pump
6. Drain over the tank water level

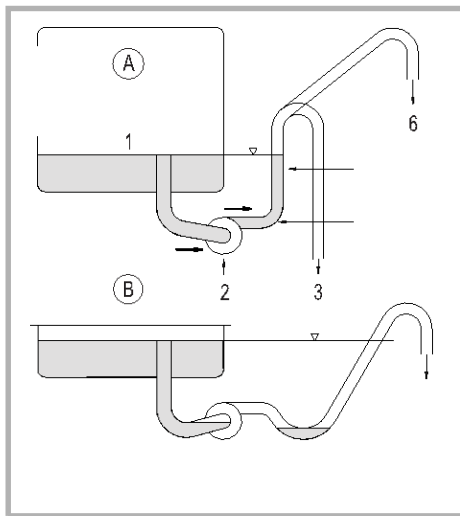

Fig. 2

**N.B.** To empty the tank: Take out the overflow pipe and leave the door open. Then press the “drain pump” button for at least 2 seconds; the drain pump will start to empty the tank. At the end of the drain cycle, switch off the machine. During the wash-rinse cycle the excess water is automatically drained out.

## REQUEST AND INSTALLATION OF OPTIONAL ACCESSORIES AFTER PURCHASE

Should it become necessary to fit one or more optional accessories, make sure installation is done by "professional personnel" or "personnel belonging to the nearest after-sales centre".

## 6 USING THE MACHINE

---

### CHECK FILTER AND OVERFLOW PIPE

With the machine disconnected from the power mains, open the door and remove the basket:

- Put the overflow pipe in its seating inside the tank.
- Ensure that the filter is properly set into its housing making sure this is properly secured to the bottom of the machine.

**N.B.** We recommend that the machine is not used without the filter in place.

## **WATER SUPPLY CONNECTIONS AND PREPARING FOR WASHING (water loading)**

- Open the water supply tap;
- Fit the plug in the power socket; switch on the machine;
- Make sure the door is closed;
- From the machine control panel, press the machine switch-on button to run water into the tank.

After about 30/35 minutes the warning-light automatically lights up and the machine is ready for the first washing cycle.

## **DETERGENT**

The detergent needs to be an absolutely NON-FOAMING type and suitable for use in industrial glass and dishwashing machines.

We recommend the use of liquid detergents. Correct dosage is most important for achieving good washing results and for proper operation and long life of the machine. In dosing the detergent, always follow the manufacturer's instructions. Doses can vary according to the hardness of the water and the amount of dirt-grease still on the dishes (the greater the hardness and the dirt, the greater the amount of detergent).

### **Machine without detergent dispenser**

The detergent must be added about every five washes in the quantity suggested by the selected supplier:

- Open the loading door and introduce the detergent inside the tank;
- Close the door again.

### **Machine with detergent dispenser**

The detergent is added automatically during the washing cycle:

- Before starting the cycle, make sure there is detergent in the tank and that the suction pipe is emerged in the detergent.

**IMPORTANT: Never soak naked hands in the washing solution containing the detergent.**

## **RINSE-AID**

The machine is equipped with a rinse-aid dispenser which works using the machine rinsing pressure. Its quantity is adjustable by micrometric screw (by turning it clockwise you diminish the quantity, by turning it counter-clockwise you increase it). **We recommend a dose of about 5cm per each cycle as the rinsing product is very foamy.**

**NOTE:** Upon first installation, it may be necessary to prime the doser in the following way:

- Loosen the adjustment screw until it stops press the screw in until the rinse-aid has filled the tube.

## **BASKET LOADING**

In loading the basket with glasses, plates or dishes in general, a number of important factors must be taken into consideration:

- Load the dishes upside down in the baskets in a stable position and possibly without these touching one another;
- Make sure the sprayer arms can turn freely;
- Use glasses and dishes suitable for washing in dishwashers;
- The plates must be placed in the basket in a forward inclined position;
- Push the basket in so it slides on the rollers and make sure it is completely inserted in the machine;
- Close the door.

## **STARTING THE WASHING CYCLE**

The start, work function setting and stop of the washing cycle is done by means of the controls on the control panel on each machine as described in this manual. With the machine ready for cycle start (light indicator on) perform the following operations in sequence:

**Cycle start:**

- By means of the switch or button, select the most suitable washing cycle from among those that can be preset;
- Press the "Cycle Start" button to start the "set washing" cycle. At this point the machine starts the washing cycle automatically.

**During the washing cycle, it is possible to:**

- On some machine models, before the rinsing cycle starts, select by means of the switch the "rinsing with hot water" or "rinsing with cold water" modes.

**At the end of the washing cycle:**

- All the machines are set to stop automatically at the end of the washing cycle. The stop is indicated by the light of the "Cycle Start" button switching off;
- At the end of the cycle, open the door, take out the basket with the washed glasses or dishes and remove these.

**At the end of the day:**

- Switch off the machine;
- Move the master switch to "OFF";
- Remove the overflow pipe and empty the machine;
- Leave the door ajar.

## 7 ROUTINE MAINTENANCE

---

Best operation and long machine life are ensured by careful weekly machine cleaning.

**Cleaning must be carried out by authorised personnel trained in such tasks and wearing protective gloves.**

**Before performing any cleaning or maintenance operations make sure the power and water supplies are disconnected.**

The operator must perform simple regular cleaning and routine maintenance tasks:

- Changing the water and cleaning the inside of tank;
- Cleaning the tank filter;
- Cleaning the nozzles of the washing arms and rinsing rotator.

**Changing the water and cleaning the tank**

The water must be changed and the tank cleaned regularly **at least every 20 cycles**.

- Removal of dirty water from the tank. This Operation must be performed by removing the overflow pipe from its housing.
- Cleaning the tank. Remove any residues on the bottom of the tank with a sponge and wash with clean water. For cleaning, use washing-up detergent or water and vinegar solution. Do not use abrasive detergents or powers that might damage the internal parts. To eliminate any incrustation, use a sponge or brush with soft plastic bristles.
- Door seal cleaning. Using a soft cloth, remove any residues on the door by washing with clean water.
- Topping up the washing water level. Fit the overflow pipe back on and top up the water level in the tub (see "MACHINE USE" paragraph).

### **Cleaning the tank filter**

If the machine fails to wash correctly, make sure the filter is not dirty or clogged. It is a good idea to check this **at least every 20 cycles**, when the tub is empty, whenever the washing water is changed.

- Removing and cleaning the filter. Loosen and remove the filter retention screw (when fitted). Take out the filter and wash it under a strong jet of water. In case of difficult deposits or residues, use a common detergent for dishes and a brush with soft plastic bristles.
- Fitting the filter. Fit the filter back into position and secure with the screw (when fitted).

**Make sure the filter is properly fitted back in its housing otherwise the machine may not work properly.**

**IMPORTANT: Never use the machine without the filter.**

### **Cleaning the washing arms and rinsing rotator nozzles**

In the event of the machine failing to wash properly, make sure the spray nozzles are not blocked. Generally speaking, it is a good idea to perform a weekly check to ensure correct operation of the washing and rinsing nozzles.

- *Removal of the washing arms and rinsing rotator:* Loosen and remove the retention screw of each arm and rotator unit positioned on the upper and lower parts of the tub and remove the two units.
- *Cleaning the washing arms:* Release the end plug-locking spring, remove the plug and remove any impurities that prevent a perfect flow of water.
- *Checking and cleaning the rinsing nozzles:* Make sure the nozzles are free of any impurities preventing the correct flow of water. If necessary, use a pin to free the blocked holes. In the event of scale, treat the unit with a specific scale prevention product according to the specific product use instructions.
- *Fitting the washing arms and rinsing rotator units:* Fit the two lower and upper wash arms and fasten in position by means of the relevant retention screws.

### **IN CASE OF PROLONGED INACTIVITY**

If the appliance is not going to be used for some time:

- Switch off the machine and unplug it
- Shut off the stopcock
- Clean and disinfect the appliance thoroughly (see routine maintenance operations)
- Empty the wash pump of all residual water

## **8 EXTRAORDINARY MAINTENANCE**

---

**All jobs performed on the machine that are not listed as "Routine Maintenance" shall be deemed "Extraordinary Maintenance" and must only be done by skilled personnel in the Customer's facility or at an Authorised After-Sales Centre.**

We advise asking your Dealer for a "Periodical Maintenance" contract covering all correct operation checkups and any replacement of parts subject to wear that become necessary over the years and which are considered extraordinary maintenance jobs.

## 9 TROUBLESHOOTING

---

If the machine doesn't start, or the washing cycles is stopped, before contacting the Authorised Service Centre make the following checks:

- **Electrical system:** make sure that the plug has been correctly inserted and that the switch and the pushbutton are both in the 'ON' position;
- **Water system:** make sure that the stopcock is 'OPEN';
- **Excessive noise:** check for contact with furniture or sheet metal that could cause noise or vibrations; make sure the glasses or dishes are correctly and stably loaded on the specific basket accessories;
- **Water leaks:** make sure that the discharge is not blocked, the water-supply pipes are correctly connected and that they are not Fig. 3 crushed or damaged;
- **The water solenoid valve filter:** make sure also that is not clogged up;
- **The sprayers:** make sure that they are not clogged up with scale or impurities.

| Problem  | Cause                                    | Remedy   |
|--|--|--|
| After washing, the dishes look opaque or badly washed. | Wash or rinse arm clogged by impurities. | Cleaning of the same as indicated in the chapter entitled "Maintenance".   |
|  | Jets blocked.                            | Cleaning of the same as indicated in the chapter entitled "Maintenance".   |
|  | Filter clogged by impurities.            | Cleaning of the filter as indicated in the chapter entitled "Maintenance". |
|  | Too low detergent dosage                 | Go to chapter "Using the machine"  |
|  | Insufficient washing                     | Cleaning of the wash arms  |
|  | Insufficient pressure of the water mains | Connect a booster pump to the machine                                      |
|  | Excess foam in the tank                  | Reduce the dosage of the rinse aid product<br>Check the temperatures       |

**If problems persist, make the appliance completely safe by disconnecting electric and water supplies and contact the nearest Authorised Service Centre. Quote the product model shown on the rating plate.**



## 10 DEMOLITION AND DISPOSAL

---

- If you want to dispose of this product, do not put it with the domestic waste. There is a system of separately collected fractions in conformity with the law that requires special treatment, recovery and recycling.
- Private citizens of EU member countries, Switzerland and Norway may deliver the appliance at the end of its useful life to designated centres for separately collected fractions of electronic and electro-technical waste. Otherwise when purchasing a new, similar appliance, you can ask the dealer to take away the old appliance.
- For countries not mentioned above, please contact the local authorities for correct method of disposal.
- Proper separate collection of old appliances for subsequent recycling contributes to preventing possible negative effects on the environment and on health and encourages recycling of the materials with which the appliance is made.
- Illegal disposal of the product by the user could entail application of the administrative fines provided for under the applicable laws.



## 11 WARRANTY CONDITIONS

---

- The appliance is guaranteed for a period of one year from the date of purchase, proof of which is provided by a document that is valid for tax purposes, issued by the authorised dealer. The document must indicate the dealer's name and the selling date.
- The document valid for tax purposes issued by the dealer must be kept together with the manual, in order to keep the warranty valid.
- A warranty is defined as the replacement or repair free of charge of parts of the appliance that are defective because of manufacturing faults.
- If service visits for appliances should be needed, the user must pay the "call-out charge" in use at the moment of the assistance.
- The warranty does not extend to parts that are faulty due to negligence or careless use (failure to comply with operating instructions), incorrect installation or maintenance carried out by unauthorised persons, shipping damage or circumstances that are not due to manufacturing faults in the appliance.
- The warranty does not cover cases in which the product: has been incorrectly used; has been repaired, serviced or handled by an unauthorised person or has been repaired and fitted with non-approved spare parts.
- The warranty does not cover the installation of electric power supply or the maintenance mentioned in this manual.
- Any improper use of the appliance also voids this warranty.
- The manufacturer declines all responsibility for direct or indirect harm to persons, things and domestic animals that may arise due to failure to comply with the prescriptions set out in this manual and in particular the instructions regarding installation, use and maintenance of the appliance.
- If the appliance is repaired by one of the authorised service centres specified by the manufacturer the relative transport risks shall be borne by the user. Transport costs shall always be borne by the user.
- Replacing or repairing of parts under the terms of this warranty shall not extend the duration of the warranty of the original product.
- The manufacturer assumes no responsibility for any printing errors.

### MANUFACTURE'S NOTICE

The manufacturer reserves the right to make any technical or aesthetic modifications that will improve the quality and efficiency of the appliance without prior notice and without having to update this manual.

**No part of this manual may be reproduced.**

# 1 ALGEMENE OPMERKINGEN

---

De handleiding dient te worden beschouwd als een integraal onderdeel van de "Glazenspoeler-Vaatwasser".

**Deze installatie-, gebruik- en onderhoudshandleiding moet op een veilige, makkelijk toegankelijke plaats bewaard worden voor de gebruiker.**

**Als de machine wordt verkocht, moet deze handleiding meegaan naar de nieuwe gebruiker, zodat die de installatieprocedures, gebruiksmethoden en gebruiks- en onderhoudskennisgevingen van het apparaat kan leren kennen.**

**Alvorens het apparaat te installeren, lees de aanwijzingen en instructies in deze handleiding zorgvuldig door. De mededelingen betreffen veilige installatie, gebruik en onderhoud.**

## JUIST – ONJUIST GEBRUIK

- Verwijder nooit bescherming, beschermende panelen of roosters van het apparaat.
- Leg nooit votten, potten of andere objecten op het apparaat.
- Als uw vaatwasser beschadigd lijkt, bel dan de retailer voor gebruik.
- Alleen gekwalificeerd personeel mag de elektrische en watersystemen voor de installatie van de vaatwasser aansluiten.
- Deze vaatwasser mag alleen gebruikt worden door volwassenen.
- Zorg ervoor dat de vaatwasser niet op de netspanningsleiding of op de aanvoer- en afvoerpijpen rust, pas anders de voetjes van het apparaat aan zodat het apparaat gelijk staat.
- De machine is enkel ontworpen om borden, glazen en allerlei servies te wassen met drinkwater. Elk ander gebruik wordt onjuist geacht.
- De vaatwasser is ontworpen om borden, glazen en anders servies te wassen: objecten vervuild met benzine, verf, staal of ijzeren restjes, chemisch corrosieve zure of alkalische producten of oplosmiddelen mogen daarom niet in de vaatwasser gewassen worden.
- Open de deur van de vaatwasser niet tijdens gebruik. Zet de vaatwasser altijd af voordat u die opent. De vaatwasser is sowieso uitgerust met een speciaal veiligheidsmechanisme dat de werking onmiddellijk stopt als de deur per ongeluk opent, om zo de uitstroom van water te vermijden.
- Wanneer de vaatwasser niet in gebruik is, is het raadzaam om die van de netspanning af te nemen met de aan/uit schakelaar aan het stopcontact.
- Haal altijd de stekker uit het stopcontact voor u reinigings- of onderhoudstaken begint.
- Gebruik nooit waterstralen of lucht onder druk voor reinigings- of onderhoudstaken.
- Deze vaatwasser mag enkel door geautoriseerd personeel onderhouden worden.

## 2 SAFE PRACTICE

---

**Wanneer u dit elektrisch apparaat gebruikt, moet de gebruiker bepaalde veiligheidsvoorschriften volgen:**

- Raak de machine nooit aan met natte of vochtige handen of voeten als u blote voeten heeft;
- Gebruik nooit verlengsnoeren op plaatsen waar er water is;
- Trek nooit aan de voedingskabel om het apparaat uit het stopcontact te trekken.

**In geval van fouten of storingen moet de gebruiker:**

- Haal de machine van de netspanning door de geïnstalleerde hoofdschakelaar naar positie "0" te draaien en de stekker uit het desbetreffende stopcontact te halen.
- Zet de stopknop uit.
- Voer geen herstellingen uit op de machine.
- Neem contact met uw dealer, die u kan adviseren over het dichtstbijzijnde Erkende Dienstencentrum.

## 3 TECHNISCHE DATEA

---

### TYPEPLAATJE

De machine heft een typeplaatje dat het volgende weergeeft:

- De gegevens die de fabrikant identificeren;
- De gegevens die het apparaat identificeren (model- en serienummer);
- Belangrijkste technische gegevens voor gebruik (spanningswaarden en toevoerfrequentie).

### BEDRADING INFORMATIE

De machine is vergezeld van schakelschema's die bij dit boekje zijn bijgevoegd.

### GELUID

Het niveau van het geluid dat door het apparaat geproduceerd wordt bij normale werking ligt onder 70dB(A).

## 4 UITPAKKEN

---

Na het uitpakken, zorg ervoor dat:

- De machine onbeschadigd is en geen defecten of scheuren, deuken of beschadigde onderdelen heeft (indien u twijfelt, GEBRUIK HET DAN NIET en aarzel niet om uw dealer te contacteren);
- Alle delen van de verpakking moeten verzameld en correct gerecycled worden; houdt ze buiten bereik van kinderen of onverantwoordelijke personen omdat ze potentiële bronnen van gevaar zijn.

### PASSENDE VOETJES EN NIVELLERING

Gebruik hefmiddele die geschikt zijn voor het gewicht voor het apparaat om het van het houten pallet te halen:

- Zoek de meegeleverde ondersteuningsvoetjes en schroef ze in de basis;
- Gebruik de schroeven van de voetjes en een waterpas om ervoor te zorgen dat het apparaat perfect genivelleerd is, zowel verticaal als horizontaal.

## 5 CONNECTION , INSTALLATION AND SUPPLIES

---

De installatie moet voldoen aan de geldende voorschriften op de plaats waar het apparaat geïnstalleerd wordt volgens de instructies van de fabrikant.

**De installatie moet uitgevoerd worden door vakbekwame personen die bevoegd zijn om dergelijke taken uit te voeren.**

### PLAATS VAN INSTALLATIE

Wanneer u de machine plaatst, zorg ervoor dat:

- De omgevingstemperatuur tussen 10°C en 35°C is;
- Het niet buiten geïnstalleerd wordt;
- Het niet in natte omgevingen geplaatst wordt in de buurt van water sproeiers of -stralen.

## AANSLUITINGEN NODIG VOOR GEBRUIK

Voor gebruik moet de machine aangesloten worden op:

- De stroomaansluiting
- De watervoorziening
- De waterafvoer

In bepaalde gevallen en voor bepaalde modellen van het apparaat, kan het nodig zijn om het apparaat aan te sluiten op andere aanvullende accessoires, zoals:

- De wasmiddel dispenser;
- De waterverzachter;
- De booster pomp die de waterdruk verhoogt;
- Afvoer pomp.

## BEDRADING

Voor u het apparaat aansluit op de netstroom, zorg ervoor dat:

- De netspanning compatibel is met de nominale spanning; de netvoedingsinstallatie voldoende is voor de maximale spanning die het apparaat absorbeert tijdens de gebruiksfase (zie typeplaatje waarden);
- Het apparaat verbonden is met een geschikt aardingsstelsel;
- Voor een directe aansluiting op de netspanning, op alle geïnstalleerde machines, zowel ingebouwd als extern, is het nodig om een apparaat te installeren dat zorgt voor afsluiting van de netspanning met een afstand tussen de contactopeningen voor complete afsluiting onder overstroom categorie iii voorwaarden, in overeenstemming met de installatievoorschriften.

Om stroomverbindingen te maken:

- Verbind de stekker van het apparaat met de meegeleverde meerpolige wandschakelaar;
- Er is een terminal gemarkeerd aan de achterzijde van het apparaat, dat een equipotentiaal aansluiting mogelijk maakt tussen verschillende apparaten.

**BELANGRIJK:** In apparaten met een ingangsspanning van 400V3N, verbind de neutrale draad (blauw) met de aardingsdraad (geel/groen) apart.

**BELANGRIJK:** Als de voedingskabel beschadigd is, moet die vervangen worden door de fabrikant of het servicecentrum of in elk geval door een persoon met gelijke kwalificaties om eventuele risico's te vermijden.

## WATERLEIDINGEN

De aansluiting op de netspanning moet uitgevoerd worden door gekwalificeerd personeel conform de instructies van de fabrikant. Voordat u de machine aansluit op het stopcontact, moet u ervoor zorgen dat:

- De waterleiding voor menselijke consumptie is (drinkbaar, koud water);
- Het water wordt geleverd bij een temperatuur tussen 10 en 35°C;
- Gebruiksdruk ligt tussen 0,2 MPa en 0,5 MPa (2÷5bar);
- Tussen de stroomvoorziening en de toevoerleiding van het apparaat is een stopcontact geïnstalleerd, zodat de watertoevoer eventueel kan worden losgekoppeld;
- Een waterverzachter wordt op de toevoerleiding geïnstalleerd als het water hard is;
- Als er vaste elementen zijn (bv. zand, enz.), wordt een mechanische filter geïnstalleerd in een positie die het mogelijk maakt om zo nodig te worden gecontroleerd en gereinigd.

**Het toevoersysteem en alle accessoires moeten voldoen aan de relevante voorschriften en met de geldende voorschriften in het land waarin het apparaat is geïnstalleerd.**

**Schakel de watertoevoer nooit uit terwijl het apparaat werkt.**

**Bij vervanging van een machine door een nieuwe, moet voor de aansluiting op de watertoevoerleiding de nieuwe aansluitingen die bij de machine zijn geleverd, worden gebruikt om bestaande uitrusting te vervangen.**

Identificeer de toevoerleiding en volg deze procedure:

- Plaats de afdichtingen in de twee schroefdraadmoeren van de toevoerpijp;
- Schroef een schroefdraad aan op de magneetklepuitlaat achterin het apparaat zonder overrekking om het risico op breuk van de gewrichten te voorkomen;
- Draai de andere draadmoer aan op de wateraanvoer stopknop.

### **AFVOERAANSLUITING**

Om de afvoerpijp te verbinden, zorg ervoor dat die in een open val is aangesloten.

- Sluit de afvoerpijp aan op de elleboog die onder de machine zit, door middel van matige manuele druk. De bovenstaande 2m afvalpijp wordt ook bij de machine geleverd.

### **AFWASMIDDEL DISPENSER AANSLUITING (Optioneel)**

Indien nodig kan de machine geleverd worden met een ingebouwde elektrische wasmiddel dispenser.

Indien de dispenser na de aankoop van de machine vereist is, mag deze alleen door "professioneel personeel" of "technisch personeel van het dichtstbijzijnde dienst na verkoop centrum " geïnstalleerd worden.

Dispenser installatie vereist:

- Elektrische aansluiting: verbindt de voedingsdraden van de wasmiddel dispenser parallel met de voedingsdraden van de magneetklep van de machine.
- Wateraansluiting: snij de meegeleverde buis in twee delen. Monteer de filter en het gewicht in het ene uiteinde van de zuigbuis en sluit het andere uiteinde aan op de inlaatverbinding van de wasmiddel dispenser. Monteer de wasmiddelinjector in het gat in de tank. Verbind de tweede buis tussen de afvoeraansluiting van de wasmiddel dispenser en de injector. Zet de buis met de filter en het gewicht in de wasmiddelbak.

### **WATERVERZACHTER AANSLUITING (Optioneel)**

Om de lange levensduur van uw machine te garanderen, gebruik alleen "zacht water" voor het wassen. Leer de hardheid van uw watervoorziening kennen (neem contact op met uw gemeenteraad of drinkwatervoorziening). Het is belangrijk dat een waterverzachter van 8 of 12l, voor glaswasmachines, en 16 of 20l waterverzachter, voor afwasmachines, geïnstalleerd wordt met de machine om maximaal wasvermogen te bereiken (contact opnemen met de serviceafdeling).

### **BOOSTERPOMP (Optioneel) (Fig. 1)**

Als de watertoevoerdruk lager is dan 0,2 MPa (2 bar), is het best om een hulppomp te plaatsen om de druk te verhogen. Op het moment van bestellen, afhankelijk van het model, kan de machine compleet met een boosterpomp worden geleverd. Als de vaatwasser niet langdurig wordt gebruikt, controleer dan of de spoelpomp vrij draait. Dit gebeurt door een schroevendraaier in de juiste sleuf in de motoras te draaien (ventilatorzijde). Als die vastloopt, sla dan lichtjes op het uiteinde van de schroevendraaier met een plastic hamer.

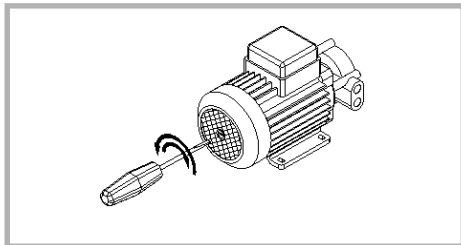

Fig. 1

## AFVOERPOMP (Optioneel) (Fig. 2)

Als de afvoerklep op het waswater hoog ligt, raden we aan een afvoerpomp te plaatsen. Op het moment van bestellen, afhankelijk van het model, kan de machine compleet met een afvoerpomp worden geleverd.

1. Waterstand in de tank
2. Afvoerpomp
3. Afvoer onder het tank waterniveau
4. Pomp levering kant
5. Waterkolom om de pomp voor te bereiden
6. Afvoer boven het tank waterniveau

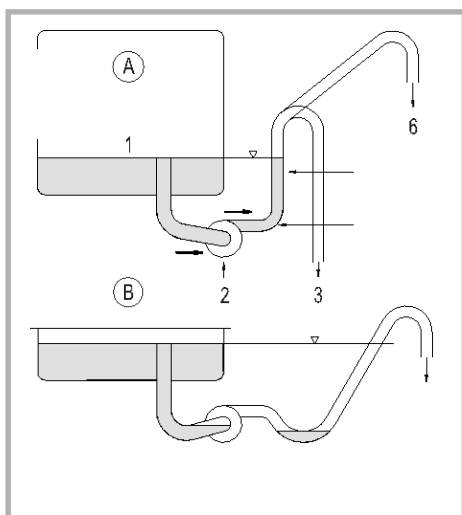

Fig. 2

**A: Correcte installatie**

**B: Onjuiste installatie**

**N.B.** De tank leegmaken: Haal de overlooppijp uit en laat de deur open. Druk dan minstens 2 seconden op de knop "afvoerpomp"; de afvoerpomp zal de tank leegmaken. Aan het eind van de afvoercyclus moet u de machine uitzetten. Tijdens de wasspoelcyclus wordt het overtollige water automatisch uitgelekt.

### VERZOEK EN INSTALLATIE VAN OPTIONELE ACCESSOIRES NA AANKOOP

Als er een of meer optionele accessoires nodig zijn, moet u ervoor zorgen dat de installatie door "professioneel personeel" of "personeel van het dichtstbijzijnde dienst na verkoop centrum " uitgevoerd wordt.

## 6 GEBRUIK VAN DE MACHINE

### CONTROLEER FILTER EN OVERLOOPPIJP

Wanneer de machine is losgekoppeld van het stopcontact, open de deur en verwijder de mand:

- Zet de overlooppijp in de zitplaatsen in de tank.
- Zorg ervoor dat de filter goed in de behuizing is geplaatst, zorg ervoor dat deze goed vastzit aan de onderkant van de machine.

**N.B.** We raden aan dat de machine niet wordt gebruikt zonder de filter op zijn plaats.

## **WATERVOORZIENING AANSLUITING EN WASSEN VOORBEREIDEN (water laden)**

- Open de watertoevoerkraan;
- Steek de stekker in het stopcontact; zet de machine aan;
- Zorg dat de deur gesloten is;
- Druk in het bedieningspaneel van de machine op de aan/uitknop van de machine om water in de tank te laten stromen.

Na ongeveer 30/35 minuten licht het waarschuwinglampje automatisch op en is de machine klaar voor de eerste was cyclus.

## **AFWASMIDDEL**

Het wasmiddel moet absoluut een NIET-SCHUIMEND type zijn, en geschikt voor gebruik in industriële glas- en vaatwasmachines.

Wij adviseren het gebruik van vloeibare wasmiddelen. Correcte dosering is belangrijk voor het behalen van goede was resultaten en voor een goede werking en lange levensduur van de machine. Volg bij het doseren van het wasmiddel altijd de instructies van de fabrikant. Doseringen kunnen variëren afhankelijk van de hardheid van het water en de hoeveelheid vuil op de afwas (hoe groter de hardheid en hoe vuiler, hoe meer wasmiddel).

### **Machine zonder wasmiddel dispenser**

Het wasmiddel moet ongeveer elke vijf wasbeurten toegevoegd worden in de hoeveelheid die door de geselecteerde leverancier wordt voorgesteld:

- Open de laaddeur en plaats het wasmiddel in de tank;
- Sluit de deur weer.

### **Machine met wasmiddel dispenser**

Het wasmiddel wordt automatisch toegevoegd tijdens de was cyclus:

- Zorg ervoor dat er een wasmiddel in de tank is voordat u de cyclus begint en dat de zuigleiding zich in het wasmiddel bevindt.

**BELANGRIJK: Plaats nooit naakte handen in de was oplossing die het wasmiddel bevat.**

## **GLANSSPOELMIDDEL**

De machine is uitgerust met een glansspoelmiddel dispenser die werkt met behulp van de spoelwaterdruk van de machine. De hoeveelheid is verstelbaar door middel van een micro metrische schroef (met de klok mee draaien, vermindert de hoeveelheid, tegen de klok in draaien, verhoogt het). **Wij raden een dosering aan van ongeveer 5cm per cyclus aangezien het spoelproduct zeer schuimend is.**

**OPMERKING:** Bij de installatie kan het nodig zijn om de dispenser op de volgende manier voor te bereiden:

- Draai de instelschroef los tot het stopt, druk de schroef in totdat de glansspoelmiddel de buis heeft gevuld.

## **MAND LADEN**

Bij het laden van de mand met glazen, borden of servies in het algemeen moet rekening worden gehouden met een aantal belangrijke factoren:

- Laad de afwas in de manden op een stabiele plaats ze en eventueel zonder dat deze elkaar aanraken;
- Zorg ervoor dat de spuitarmen vrij kunnen draaien;
- Gebruik glazen en afwasmiddelen die geschikt zijn voor afwas in afwasmachines;
- De platen moeten in de mand in een voorwaartse hellende positie geplaatst worden;
- Duw de mand in zodat het op de rollen glijdt en zorg ervoor dat die volledig in de machine zit;
- Doe de deur dicht.



## START DE WASCYCLUS

De start-, werkfunctie-instelling en stop van de was cyclus gebeurt met behulp van de bediening op elk bedieningspaneel zoals beschreven in deze handleiding. Als de machine klaar is voor de start van de cyclus (lichtindicator aan), voert dan de volgende bewerkingen in volgorde uit:

### Start cyclus:

- Met behulp van de schakelaar of knop selecteert u de meest geschikte was cyclus uit de voorinstellingen;
- Druk op de knop "Cycle Start" om de "set wash" cyclus te starten. Op dit moment start de machine automatisch de was cyclus.

### Tijdens de was cyclus is het mogelijk:

- Bij sommige machinemodellen, voordat de spoelcyclus begint, om met behulp van de schakelaar te kiezen tussen "spoelen met warm water" of "spoelen met koud water".

### Aan het eind van de was cyclus:

- Alle machines stoppen automatisch aan het einde van de was cyclus. De stop wordt aangegeven doordat het licht van de "Cycle Start" knop uitschakelt;
- Op het einde van de cyclus, haal de mand met de gewassen glazen of borden eruit en verwijder deze.

### Aan het einde van de dag:

- Schakel de machine uit;
- Verplaats de hoofdschakelaar naar "OFF";
- Verwijder de overlooppijp en leeg de machine;
- Laat de deur open.

## 7 ROUTINE ONDERHOUD

---

De beste werking en lange levensduur van de machine worden verzekerd door zorgvuldige wekelijkse schoonmaak van de machine.

**Schoonmaken moet worden uitgevoerd door erkend personeel dat in dergelijke taken is opgeleid en beschermende handschoenen draagt.**

**Zorg ervoor dat de stroom- en watertoevoer afgesloten zijn voordat u onderhouds- of reinigingswerkzaamheden uitvoert.**

De gebruiker moet eenvoudige regelmatige schoonmaak- en routine-onderhoudstaken uitvoeren:

- Het water vervangen en de binnenkant van de tank reinigen;
- De tankfilter schoonmaken;
- Reinigen van de spuitmonden van de was armen en sproeikoppen.

### Het water vervangen en de tank schoonmaken

Het water moet vervangen worden en de tank regelmatig **minstens elke 20 cyclussen** reinigen.

- Verwijdering van vuil water uit de tank. Dit moet uitgevoerd worden door de overlooppijp van zijn behuizing te verwijderen.
- De tank reinigen. Verwijder eventuele resten op de bodem van de tank met een spons en was met schoon water. Voor het schoonmaken, gebruik wasmiddel of water- en azijnoplossing. Gebruik geen schurende reinigingsmiddelen of dingen die de interne onderdelen kunnen beschadigen. Om eventuele incrustatie te elimineren, gebruik een spons of poetsmiddel met zachte plastic borstelharen.
- Reiniging van de deurdichting. Verwijder eventuele resten op de deur met schoon water en een zachte doek.

- Vullen van het waswaterniveau. Monteer de overlooppijp weer en vul het waterpeil in het bad (zie "MACHINE GEBRUIK" paragraaf).

#### **De tankfilter reinigen**

Als het apparaat niet goed wast, controleer of de filter niet vies of verstopt is. Het is een goed idee om dit **minstens elke 20 cyclussen** te controleren, wanneer het bad leeg is, wanneer het waswater wordt veranderd.

- Verwijderen en reinigen van de filter. Draai de filterbevestigingsschroef los en verwijder deze (indien aanwezig). Haal de filter eruit en was ze onder een sterke waterstraal. In geval van moeilijke afzettingen of residuen, gebruik een standaard wasmiddel voor afwas en een borstel met zachte plastic borstelharen.
- De filter monteren. Monteer de filter weer in de positie en bevestig met de schroef (indien aanwezig).

**Zorg ervoor dat de filter weer goed in de behuizing is geplaatst, anders werkt het apparaat niet goed.**

**BELANGRIJK: Gebruik de machine nooit zonder de filter.**

#### **Reiniging van de was armen en roterende sproeikoppen**

Als de machine niet goed wast, controleer of de sproeikoppen niet verstopt zijn. In het algemeen is het een goed idee om een wekelijkse controle uit te voeren om de werking van de was- en spoelkoppen te garanderen.

- *Verwijdering van de was armen en spoelkoppen:* Los en verwijder de retentieschroef van elke arm en sproeikop op de bovenste en onderste delen van het bad en verwijder de twee eenheden.
- *Reiniging van de was armen:* Ontgrendel de eindstopveer, verwijder de stekker en verwijder eventuele onzuiverheden die een perfecte stroom van water voorkomen.
- *Spoelkoppen controleren en reinigen:* Zorg ervoor dat de spuitpunten vrij zijn van onzuiverheden die de juiste waterstroom voorkomen. Gebruik indien nodig een pin om de geblokkeerde gaten te bevrijden. In geval van kalk, behandel het apparaat met een specifiek kalkpreventieproduct volgens de specifieke gebruiksaanwijzingen voor het product.
- *Monteer de was armen en sproeikoppen:* Monteer de twee onderste en bovenste was armen en bevestig deze met behulp van de betreffende vasthoudschroeven.

#### **IN GEVAL VAN LANGDURIGE INACTIVITEIT**

Als het apparaat voor een tijdje niet wordt gebruikt:

- Schakel de machine uit en trek de stekker uit
- Zet de stopknop uit
- Maak het apparaat grondig schoon en desinfecteer (zie routine onderhoudswerkzaamheden)
- Leeg de was pomp en verwijder alle restwater

## **8 BUITENGEWOON ONDERHOUD**

---

**Alle werken die op de machine uitgevoerd worden die niet als routineonderhoud vermeld zijn, worden beschouwd als "bijzonder onderhoud" en mogen alleen door vakbekwaam personeel uitgevoerd worden bij de klant of bij een erkend dienst na verkoop centrum.**

Wij raden u aan om uw dealer om "Periodiek Onderhoud" contract te vragen dat betrekking heeft op alle correcte operationele controles en eventuele vervanging van onderdelen die onderhevig zijn aan slijtage die in de loop der jaren noodzakelijk worden en die als bijzondere onderhoudswerkzaamheden beschouwd worden.

## 9 PROBLEEMOPLOSSING

---

Als de machine niet begint of de was cyclussen stoppen, doe dan de volgende controles voordat u contact opneemt met het geautoriseerd servicecentrum:

- **Elektrisch systeem:** zorg ervoor dat de stekker correct is geplaatst en dat de schakelaar en de drukknop beide in de 'ON' positie staan;
- **Watersysteem:** zorg ervoor dat de stopknop 'OPEN' is;
- **Buitensporig lawaai:** controleer op contact met meubels of plaatmetalen die geluid of trillingen kunnen veroorzaken; Zorg ervoor dat de glazen of de afwas correct en stabiel zijn geladen op de specifieke mandartikelen;
- **Waterlek:** zorg ervoor dat de ontlading niet is geblokkeerd, de watertoevoerpijpen correct zijn aangesloten en dat ze niet zijn afgebroken of beschadigd (Fig. 3);
- **Waterfilterventielfilter:** zorg ervoor dat het niet verstopt is;
- **Sproeiers:** zorg ervoor dat ze niet met kalk of onzuiverheden verstopt zijn.

| Probleem  | Oorzaak                                       | Oplossing  |
|---|---|--|
| Na het wassen zien de bordes er ondoorzichtig of slecht gewassen uit. | Was- of spoelarm verstopt door onzuiverheden. | Reinigen van hetzelfde als aangegeven in het hoofdstuk "Onderhoud".          |
|   | Jets geblokkeerd.                             | Reinigen van hetzelfde als aangegeven in het hoofdstuk "Onderhoud".          |
|   | Filter verstopt door onzuiverheden.           | Reinigen van de filter zoals aangegeven in het hoofdstuk "Onderhoud".        |
|   | Te lage wasmiddel dosering                    | Ga naar hoofdstuk "Het apparaat gebruiken"                                   |
|   | Onvoldoende wassen                            | Reiniging van de was arm   |
|   | Onvoldoende druk op de waterleiding           | Sluit een boosterpomp aan op de machine                                      |
|   | Overmatig schuim in de tank                   | Verminder de dosering van het glansspoelmiddel<br>Controleer de temperaturen |

Als de problemen voortduren, beveilig het apparaat dan volledig door de elektrische en water aansluiting te ontkoppelen en neem contact op met het dichtstbijzijnde erkende Dienstencentrum. Vermeld het productmodel getoond op het typeplaatje.

## 10 WEGGOOIEN EN VERWIJDEREN

---

- Als u dit product wilt weggooien, doe dat niet met het huishoudelijk afval. Er is een systeem van afzonderlijk verzamelde fracties in overeenstemming met de wet die speciale behandeling, herstel en recycling vereist.
- Privé-burgers van EU-lidstaten, Zwitserland en Noorwegen kunnen het apparaat na afloop van de gebruiksduur leveren aan aangewezen centra voor afzonderlijk verzamelde fracties van elektronisch en elektrotechnisch afval. Anders, wanneer u een nieuw, gelijkaardig apparaat aanschaft, kunt u de dealer vragen om het oude apparaat weg te nemen.
- Neem contact op met de lokale autoriteiten voor de juiste wijze van verwijdering voor landen die hierboven niet vermeld zijn.
- De juiste aparte inzameling van oude apparaten voor latere recycling draagt bij aan het voorkomen van mogelijke negatieve effecten op het milieu en op de gezondheid en stimuleert recycling van de materialen waarmee het apparaat wordt gemaakt.
- Onwettige verwijdering van het product door de gebruiker zou kunnen leiden tot de toepassing van de administratieve boetes die zijn voorzien in de toepasselijke wetgeving.



## 11 GARANTIE VOORWAARDEN

---

- Het apparaat valt onder garantie voor een periode van één jaar vanaf de aankoopdatum, waarvan het bewijs wordt verstrekt door een document dat geldig is voor belastingdoeleinden, afgegeven door de erkende dealer. Het document moet de naam van de dealer en de verkoopdatum vermelden.
- Het document dat geldig is voor belastingdoeleinden, afgegeven door de dealer, moet samen met de handleiding bewaard worden om de garantie geldig te houden.
- Een garantie wordt gedefinieerd als de vervanging of reparatie van onderdelen van het apparaat die defect zijn door de fabricagefouten.
- Als er servicebezoeken voor toestellen nodig zijn, moet de gebruiker op het moment van de bijstand de "call-out charge" op dat moment in gebruik betalen.
- De garantie geldt niet voor onderdelen die defect zijn door nalatigheid of onzorgvuldig gebruik (onjuist gebruik van de gebruiksaanwijzingen), onjuiste installatie of onderhoud door onbevoegden, schadeverzekering of omstandigheden die niet veroorzaakt zijn door fabricagefouten in het apparaat.
- De garantie heeft geen betrekking op gevallen waarin het product onjuist is gebruikt; is hersteld of onderhouden of gehanteerd door een onbevoegd persoon of is hersteld en uitgerust met niet-goedgekeurde reserveonderdelen.
- De garantie heeft geen betrekking op de installatie van de elektrische voeding of het onderhoud dat in deze handleiding wordt genoemd.
- Onjuist gebruik van het apparaat doet deze garantie ook vervallen.
- De fabrikant weigert alle aansprakelijkheid voor directe of indirecte schade aan personen, dieren en huisdieren die kunnen optreden als gevolg van het niet voldoen aan de voorschriften die in deze handleiding zijn beschreven, en in het bijzonder de instructies betreffende installatie, gebruik en onderhoud van het apparaat.
- Als het apparaat wordt hersteld door een van de door de fabrikant gespecificeerde servicecentra, worden de respectievelijke transportrisico's door de gebruiker gedragen. Transportkosten worden altijd door de gebruiker gedragen.
- Vervanging of reparatie van onderdelen onder de voorwaarden van deze garantie, verlengt de duur van de garantie van het oorspronkelijke product niet.
- De fabrikant is niet verantwoordelijk voor eventuele drukfouten.

### VERKLARING VAN FABRIKANT

De fabrikant behoudt het recht om technische of esthetische wijzigingen aan te brengen die de kwaliteit en efficiëntie van het apparaat verbeteren zonder voorafgaande kennisgeving en zonder deze handleiding bij te werken.

**Geen onderdeel van deze handleiding mag worden gereproduceerd.**

# 1 ALLGEMEINE HINWEISE

---

Das Handbuch ist ein wichtiger Bestandteil des "Gläserspülers-Geschirrspülers".

**Die vorliegende Betriebsanleitung für Installation, Gebrauch und Wartung muss an einem sicheren, leicht zugänglichen und dem Anwender bekannten Ort aufbewahrt werden.**

**Im Verkaufsfall muss die vorliegende Betriebsanleitung an den neuen Besitzer weiter gegeben werden, damit dieser sich mit dem Installationsvorgang, den Funktionsmodalitäten und den gerätespezifischen Gebrauchs- und Wartungsanweisungen vertraut machen kann. Vor der Installation des Gerätes müssen die in dieser Betriebsanleitung enthaltenen Anleitungen und Interventionsmöglichkeiten sorgfältig gelesen werden. Die enthaltenen Anweisungen wurden zur Installations-, Gebrauchs- und Wartungssicherheit verfasst.**

## SACHGEMÄSSER GEBRAUCH - UNSACHGEMÄSSER GEBRAUCH

- Das Gehäuse, die Schutzverkleidung und die Gitter dürfen nicht vom Gerät entfernt werden.
- Legen Sie keine Lappen, Gefäße oder andere Gegenstände.
- Sollte Ihr neue Spülmaschine Schäden aufweisen, setzen Sie sich vor der Inbetriebnahme mit Ihrem Verkäufer in Verbindung.
- Der Elektro- und Wasseranschluß der Spülmaschine dürfen nur von Fachpersonal ausgeführt werden.
- Diese Spülmaschine darf nur von Erwachsenen bedient werden.
- Die Maschine darf nicht auf den Versorgungsleitungen oder den Ein- und Auslaßschläuchen stehen, stellen Sie daher die Füße der Maschine entsprechend ein und überprüfen Sie die Nivellierung.
- Die Maschine wurde ausschließlich zum Spülen von Tellern, Gläsern und verschiedenerlei Geschirr unter Verwendung von Trinkwasser konzipiert. Jeder hiervon abweichende Gebrauch ist unsachgemäß.
- Diese Spülmaschine ist zum Spülen von Tellern, Gläsern und anderem Geschirr geeignet. Gegenstände, die mit Benzin, Lack, Stahl- oder Eisenresten, chemischen, korrosiven sauren oder alkalischen Produkten oder Lösungsmitteln verschmutzt sind, dürfen nicht darin gespült werden.
- Während die Maschine in Betrieb ist, darf die Türe nicht geöffnet werden. Das Gerät ist jedoch mit einer speziellen Sicherheitsvorrichtung ausgerüstet, die den Betrieb bei versehentlichem Öffnen der Tür augenblicklich unterbricht, so daß kein Wasser austreten kann.
- Nach dem Gebrauch sollte die Stromversorgung der Spülmaschine stets mit dem Hauptschalter unterbrochen werden.
- Vor jeder Reinigungs- oder Wartungstätigkeit ziehen Sie bitte immer den Netzstecker ab.
- Verwenden Sie für Reinigungs- oder Wartungsarbeiten nie Druckwasser- bzw. Druckluftstrahlen.
- Diese Spülmaschine darf nur von hierzu autorisierten Personen gewartet werden.

## 2 VERHALTENSRICHTLINIEN

---

**Ein sachgemäßer Gebrauch dieses Elektrogerätes verlangt, dass der Bediener einige wichtige Verhaltensrichtlinien berücksichtigt. Dazu gehören Folgende:**

- Berühren Sie das Gerät niemals mit nassen oder feuchten Händen oder Füßen bzw., wenn Sie barfuss vor dem Gerät stehen;
- Verwenden Sie in Feuchträumen keine Verlängerungskabel;
- Ziehen Sie nicht am Versorgungskabel, um das Gerät vom elektrischen Stromnetz zu trennen;

### **Bei Störungen oder einem fehlerhaften Betrieb verhält sich der Bediener wie folgt:**

- Trennen Sie das Gerät von der elektrischen Stromversorgung. Hierzu wird der in der Installationsphase vorgesehene Hauptschalter auf "0" gestellt und der Stecker aus der Steckdose gezogen.
- Unterbrechen Sie den Wasserzulauf durch Zudrehen des Wasserhahns.
- Führen Sie keine Reparaturarbeiten an dem Gerät durch.
- Setzen Sie sich mit Ihrem Händler in Verbindung. Er wird Ihnen den nächst gelegenen zugelassenen Kundendienst-Service nennen.

## **3 TECHNISCHE KENNDATEN**

---

### **FABRIKSCHILD**

Das Gerät verfügt über ein Fabrik- und Typenschild. Auf ihm befinden sich:

- Die Herstellerdaten;
- Die Maschinendaten (Modell und Seriennummer);
- Die wichtigsten technischen Daten für den Gebrauch (Spannungs- und Versorgungsfrequenzwerte).

### **ELEKTRISCHE INFORMATIONEN**

Die Maschine wird mit einem Schaltplan geliefert, den Sie in der Anlage dieses Handbuchs finden.

### **LÄRMBELASTUNG**

Der von der Maschine während des normalen Betriebs ausgehende Schalldruck liegt unter 70dB(A).

## **4 AUSPACKEN**

---

Nach dem Entfernen der Verpackung stellen Sie sicher, dass:

- Das Gerät integer ist und keine Defekte, Risse, Dellen oder beschädigte Teile aufweist (sollten Sie diesbezügliche Zweifel haben, BENUTZEN SIE DAS GERÄT NICHT und zögern Sie nicht Ihren Händler zu kontaktieren);
- Alle Verpackungselemente (Holzpalette, Karton, Plastiktüten und -bänder, Polystyrolschaum, Nägel, usw.) Gesammelt und ordnungsgemäß entsorgt werden. Sorgen Sie dafür, dass Kinder oder mit der Materie unvertraute Personen keinen Zugang zu den Materialien haben, da sie eine Gefahrenquelle darstellen.

### **MONTAGE DER FÜSSE UND NIVELLIERUNG**

Verwenden Sie für das Gewicht geeignete Hubeinrichtungen, nehmen Sie das Gerät von der Holzpalette:

- Entnehmen Sie die mitgelieferten Füße der Verpackung und schrauben Sie diese in die entsprechenden Sitze im Untergestell fest;
- Durch die Regulierung der an den Füßen befindlichen Schrauben stellen sicher, dass das Gerät sowohl in Längs- als auch in Querrichtung lotrecht steht.

## 5 ANSCHLUSS, INSTALLATION UND VERSORGUNG

---

Die Installation muss gemäß der im Installationsland geltenden örtlichen Richtlinien und unter Berücksichtigung der Anleitungen des Herstellers erfolgen.

**Die Installation darf ausschließlich von angelerntem und hierfür ermächtigtem Fachpersonal ausgeführt werden.**

### INSTALLATIONSORT

Bei der Gerätepositionierung stellen Sie sicher, dass:

- Die Raumtemperatur zwischen 10°C und 35°C liegt;
- Es nicht im Freien installiert wird;
- Es nicht in Feuchträumen oder in der Nähe von Wasserspritzern oder -strahlen installiert wird.

### ZUM BETRIEB ERFORDERLICHE ANSCHLÜSSE

Die Maschine benötigt für den Betrieb folgende Anschlüsse:

- An das Stromnetz;
- An das Wassernetz;
- An das Abwassernetz.

Darüber hinaus kann für einige Maschinenmodelle für spezifische Bedingungen der Anschluss an Zubehörteile erforderlich sein wie:

- Waschmitteldosierer;
- Wasserenthärter;
- Druckerhöhungspumpe zur Erhöhung des Wasserzufuhrdrucks;
- Entleerungspumpe der Maschine.

### ELEKTRISCHE ANSCHLÜSSE

Bevor Sie das Gerät an das elektrische Stromnetz anschließen stellen Sie sicher, dass:

- Die Netzspannung den Angaben auf dem Geräteschild entspricht; die Stromleistung des Stromnetzes der während des Gerätebetriebes erfolgenden maximal aufgenommenen Leistung entspricht (siehe die auf dem Schild angegebenen Daten);
- Das Gerät an eine geeignete Erdungsanlage angeschlossen wurde;
- Für den direkten Netzanschluss muss bei allen Einbau- und externen Maschinen eine Vorrichtung installiert werden, die eine Trennung vom Stromnetz sicherstellt. Diese muss einen Öffnungsabstand der Kontakte aufweisen, der in Übereinstimmung mit den Installationsregeln die vollständige Trennung unter den Bedingungen der Überspannungskategorie III ermöglicht.

Für den elektrischen Anschluss der Maschine:

- Schließen Sie die Steckdose für den Maschinenanschluss an den vorbereiteten allpoligen Wandschalter an;
- Auf der Rückwand des Gerätes befindet sich eine mit gekennzeichnete Klemme für die äquipotentielle der verschiedenen Geräte.

**WICHTIG: bei den Geräten mit 400V3N Spannung müssen der Nulleiter (blau) und der Erdleiter (gelb/grün) getrennt angeschlossen werden.**

**WICHTIG: Ist das Netzkabel beschädigt, muss es durch den Hersteller, den zuständigen technischen Kundendienst oder einen entsprechend qualifizierten Fachmann ausgetauscht werden, um jede Gefahr zu vermeiden.**



## WASSERANSCHLUSS

Der Anschluss an das Wassernetz muss von Fachpersonal entsprechend der Anleitungen des Herstellers durchgeführt werden. Bevor Sie das Gerät an den Wasseranschluss anschließen, stellen Sie sicher dass:

- Es sich bei dem vom Wassernetz zugeführten Wasser um Trinkwasser handelt (kaltes Trinkwasser);
- Das zugeführte Wasser eine Temperatur zwischen 10 und 35 C° aufweist;
- Der Betriebsdruck zwischen 0,2 mpa und 0,5 mpa (2÷5bar) liegt;
- Zwischen dem Wassernetz und der Geräte-Versorgungsleitung ein Wasserhahn installiert wurde, damit die Wasserzufuhr im Bedarfsfall unterbrochen werden kann;
- Bei einer sehr "harten" Wasserqualität ein Wasserenthärter auf der Versorgungsleitung installiert wird;
- Bei einem Vorkommen von Feststoffen (beispielsweise Sand, usw.) Ein mechanischer Filter installiert wird, dessen Positionierung im Bedarfsfall eine Inspektion und Reinigung desselbigen zulässt.

**Die Versorgungsanlage und eventuelle Zubehörvorrichtungen müssen den in diesem Bereich geltenden örtlichen Normen zur Geräteinstallation entsprechen. Bei einem in Betrieb befindlichen Gerät darf niemals die Wasserversorgung unterbrochen werden.**

**Bei einem Austausch der Maschine durch eine neue müssen für den Anschluss an das Wassernetz die an der alten Maschine vorhandenen Fittings durch die neuen, mit der Maschine gelieferten Fittings ersetzt werden.**

Nachdem Sie die Versorgungsleitung gefunden haben, gehen Sie in folgender Reihenfolge vor:

- Setzen Sie die Dichtungen in die Nutmuttern der Wasser-Versorgungsleitung;
- Schrauben Sie eine Nutmutter auf den Ausgang des im hinteren Teil des Gerätes positionierten Magnetventils. Vermeiden Sie dabei jede Krafterwendung, damit es nicht zu einem Bruch des Anschlusses kommt;
- Auf dieselbe Art schrauben Sie die andere Nutmutter auf den Wasserhahn zur Wasserversorgung.

## ANSCHLUSS AN DAS ABWASSERNETZ

Beim Anschluss der Abflussleitung ist zu beachten, dass diese direkt in ein offenes Siphon erfolgt.

- Der Abwasserschlauch wird auf den Winkelstützen gesteckt, der sich am Boden des Gerätes befindet. Dies geschieht durch einen einfach per Hand erzeugten Druck. Auch dieser 2m lange Schlauch wird mit dem Gerät mitgeliefert.

## ANSCHLUSS DES WASCHMITTELDOSIERER (Sonderzubehör)

Auf Bestellung werden einige Maschinen mit einer elektrischen Waschmitteldosiereinrichtung ausgestattet.

Wird die Dosiereinrichtung nach dem Kauf der Maschine gewünscht, muss die Installation vom Fachpersonal bzw. Personal des nächstgelegenen Kundendienstzentrums ausgeführt werden.

Für die Installation der Dosiereinrichtung wird benötigt:

- *Elektrischer Anschluss:* Schließen Sie die Anschlussdrähte des Waschmitteldosierer in Parallelschaltung mit den Anschlussdrähten des Elektroventils der Maschinensteuerung an.
- *Wasser Anschluss:* Das ausgestattete Schlauch in zwei Teilen schneiden. Das Filter und Gewicht an ein Ende des Ansaug-schlauches befestigen und das andere Ende mit dem Eingangsanschluss der Waschmitteldosierpumpe verbinden. Den Wanneneinlauf für das Waschmittel ins Loch im Tank montieren. Das zweite Schlauch zwischen den Ausgangsanschluss der Waschmittel-dosierpumpe und den Wanneneinlauf verbinden. Das Schlauch mit dem Filter und Gewicht ins Waschmittelbehälter einführen.

## ANSCHLUSS DES ENTKALKERS (Sonderzubehör)

Für eine lange Lebensdauer Ihrer Maschine sollten Sie zum Spülen ausschließlich weiches Wasser verwenden. Informieren Sie sich über den Härtegrad des Wassers Ihres Versorgungsgebiets (wenden Sie sich an die Gemeindeverwaltung oder das zuständige Wasserwerk).

Es wird die Verwendung einer Wasserenthärtungsanlage mit 8-12L. Leistungsfähigkeit für die Gläserpülmaschinen und mit 16-20 L. Leistungsfähigkeit für die Geschirrspülmaschinen empfohlen (wenden Sie sich bitte an Ihren Kundendienst).

### **DRUCKERHÖHUNGSPUMPE (Sonderzubehör) (Abb. 1)**

Sollte der Wasserdruck im Netz unter 0,2 MPa (2 bar) liegen, empfiehlt sich der Einbau einer Hilfspumpe zur Druckerhöhung. Die Maschine kann nach Kaufvertrag bereits mit eingebauter Zusatzpumpe geliefert werden.

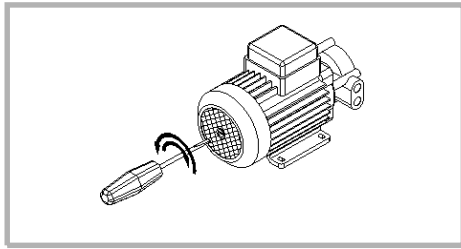

Fig. 1

Nach längeren Stillstandzeiten der Spülmaschine, müssen sie kontrollieren, ob die Druckerhöhungspumpe dreht sich frei. Hierzu arbeiten sie mit einem Schraubenzieher in der entsprechenden Kerbe, die sich an der Motorwelle befindet (Lüftungsseite). Sollte eine Blockierung vorliegen, klopfen sie mit einem Plastikhammer leicht auf den Kopf des in der Kerbe eingeführten Schraubenziehers.

### **ENTLEERUNGSPUMPE (Sonderzubehör) (Abb. 2)**

Sollte sich der Siphon für den Spülwasserablass auf großer Höhe befinden, empfiehlt sich der Einbau einer Ablasspumpe. Die Maschine kann nach Kaufvertrag bereits mit eingebauter Ablasspumpe geliefert werden.

#### **A: Richtige Installation**

#### **B: Falsche Installation**

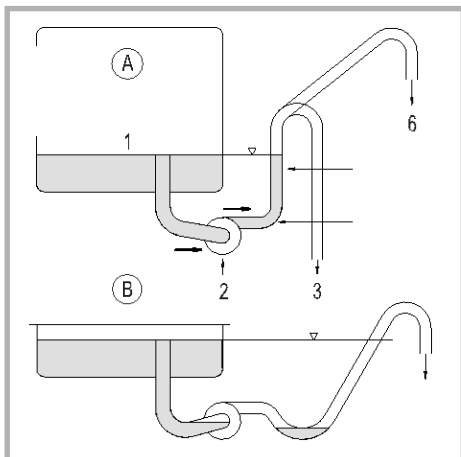

Fig. 2

1. Wasserstand in der Wanne;
2. Entleerungspumpe;
3. Unterer Auslass auf Wasserstandhöhe der Wanne;
4. Auslassöffnung der Pumpe;
5. Wassersäule zum Füllen der Pumpe;
6. Oberer Auslass auf Wasserstandhöhe der Wanne.

**N.B.** Um den Tank zu entleeren: Den Überlauf Rohr herausnehmen und die Tür geöffnet lassen. Dann drücken Sie auf dem Knopf „ Ablaufpumpe „ für mindestens 2 Sekunden lang; die Ablaufpumpe fängt den Tank zu entleeren. Schalten Sie die Maschine am Ende des Ablaufzyklus. Während des Wasch-Klarspülenzyklus wird das überschüssige Wasser automatisch abgefließt.

### **ANFORDERUNG UND INSTALLATION DES SONDERZUBEHÖRS NACH DEM KAUF**

**Wird der Einbau eines oder mehrerer Teile des Sonderzubehörs erforderlich, muss die Installation vom Fachpersonal bzw. Personal des nächstgelegenen Kundendienstzentrums ausgeführt werden.**

## 6 GEBRAUCH DER MASCHINE

---

### KONTROLLE VON FILTER UND ÜBERLAUFROHR

Trennen Sie die Maschine vom Stromnetz, öffnen Sie die Tür und nehmen Sie den Korb heraus:

- Stecken Sie das Überlaufrohr in das entsprechende Gehäuse in der Wanne.
- Vergewissern Sie sich, daß der Filter in der entsprechenden Stelle gut eingerastet ist überprüfen Sie die korrekte Befestigung am Maschinenboden.

**N.B.** - Die Maschine nicht ohne Filter in Betrieb nehmen!

### VERSORGUNG UND VORBEREITUNG ZUM SPÜLEN (Wasserzulauf)

- Öffnen Sie den Hahn des Wasserzulaufrohrs;
- Stecken Sie den Stecker in die Netzsteckdose;
- Setzen Sie die Maschine unter Spannung;
- Stellen Sie sicher, dass die Tür geschlossen ist;
- Drücken Sie am Bedienungspaneel der Maschine den Start-Taster, um den Wassereinlauf in die Maschinenwanne zu starten.

Nach ungefähr 30/35 Minuten geht die Kontrolleuchte automatisch an, und die Maschine ist für das erste Spülprogramm bereit.

### VERWENDUNG DES WASCHMITTELS

Man darf KEIN SCHAUMMITTEL verwenden. Das Waschmittel muß für industrielle Gläser-und Geschirrspülmaschinen geeignet sein. Wir empfehlen den Gebrauch flüssiger Spülmittel. Die korrekte Dosierung ist grundlegend für ein gutes Spülergebnis, den Erhalt und die Lebensdauer der Maschine. Befolgen Sie für die korrekte Dosierung stets die Angaben des Herstellers. Die Dosierungen können je nach Wasserhärte und Verschmutzungsgrad des Geschirrs variieren (je höher die Wasserhärte und je größer die Verschmutzung, desto höher muss das Spülmittel dosiert werden).

#### Maschine ohne waschmitteldosierer

Das waschmittel muss etwa alle fünf Spülvorgänge in der vom Lieferanten vorgeschriebenen Menge nachgefüllt werden:

- Öffnen Sie die Tür und geben Sie das Spülmittel in die Wanne;
- Verschließen Sie die Tür wieder.

#### Maschine mit waschmitteldosierer

Das waschmittel wird automatisch während des Spülvorgangs hinzugefügt:

- Vergewissern Sie sich vor dem Start des Spülvorgangs, dass Spülmittel im Behälter ist und das Ansaugrohr darin eingetaucht ist.

**WICHTIG: Tauchen Sie niemals die nackten Hände in die Waschlösung, die das Spülmittel enthält.**

### VERWENDUNG DES GLANZMITTELS

Die Maschine ist mit einer Glanzmitteldosiereinrichtung ausgestattet der mit Hilfe des Spülwasserdrucks der Maschine funktioniert. Die Dosierung des Glanzmittels kann durch eine mikrometrische Schraube reguliert werden (im Uhrzeigersinn wird die Menge kleiner und entgegen dem Uhrzeigersinn wird sie größer). **Wir empfehlen eine Ansaugmenge von etwa 5cm für jeden Programmablauf, da das Mittel sehr Schaumfördernd ist.**

**N.B.** Bei der ersten Inbetriebnahme kann ein Auslösen des Dosierers wie folgt erforderlich sein: drehen Sie die Einstellschraube bis zum Anschlag nach links. Danach drücken Sie die Einstellschraube mehrmals hinein, bis das angesaugte Spülmittel beide Rührchen füllt.

## **BELADUNG DES KORBS**

Beim Beladen des Korbs mit Gläsern, Tellern oder Geschirr im allgemeinen müssen einige wichtige Regeln beachtet werden:

- Stellen Sie das Geschirr umgekehrt in stabiler Position und möglichst ohne Berührung untereinander in die Körbe;
- Überprüfen Sie, ob die Sprüharme sich frei bewegen können;
- Verwenden Sie nur spülmaschinenfeste Gläser und Geschirrtteile;
- Die Teller müssen so gestellt werden, dass die verschmutzte Fläche nach unten zeigt;
- Schieben Sie den Korb in den Führungen vollständig in die Maschine ein;
- Schließen Sie die Tür.

## **START DES SPÜLVORGANGS**

Der Start, das Einstellen der Betriebsfunktionen und der Stopp des Spülgangs erfolgen über das Bedienungspaneel, das sich wie im Handbuch beschrieben an jeder Maschine befindet. Ist die Maschine für den Start des Spülgangs bereit (rote Kontrollleuchte eingeschaltet), gehen Sie wie folgt vor:

### **Start Spülgang**

- Wählen Sie über Wahlschalter, Taster oder Weiche den am besten geeigneten Spülgang;
- Drücken Sie auf dem Knopf „Start Zyklus“; um den Waschzyklus der „voreingestellten Waschzeit“ zu starten. An diesem Punkt beginnt die Spülmaschine den Waschzyklus automatisch.

### **Während des Spülgangs können Sie**

- Bei einigen Maschinenmodellen vor Beginn der Nachspülphase mit Hilfe des Wahlschalters die Programme „Nachspülen mit warmem Wasser“ und „Nachspülen mit kaltem Wasser“ wählen.

### **Nach dem Spülgang**

- Alle Maschinen sind so eingestellt, um sich am Ende des Waschzyklus automatisch zu stoppen. Der Waschzyklus endet, wenn das Kontrolllicht des Knopfes „Start Zyklus“ schaltet sich aus;
- Nach dem Spülgang öffnen Sie die Tür, ziehen den Korb mit den Gläsern oder dem Geschirr heraus und räumen ihn aus.

### **Am Ende des Tages**

- Stellen Sie die Maschine aus;
- Bringen Sie den Hauptschalter in die Position „OFF“;
- Entfernen Sie das Überlaufrohr und leeren Sie die Maschine;
- Lassen Sie die Tür halb offen.

## **7 WARTUNG**

---

Ein optimaler Betrieb und eine lange Lebensdauer der Maschine werden durch eine sorgfältige wöchentliche Reinigung gewährleistet.

**Der Reinigungsvorgang muss von hierzu ermächtigtem und angelerntem Personal durchgeführt werden, das über die erforderlichen Schutzhandschuhe verfügt.**

**Es empfiehlt sich, vor jeder Reinigungs- oder Wartungsarbeit die Strom- und Wasserversorgung der Maschine zu unterbrechen.**

Der Bediener muss grundsätzlich die normalen und einfachen Reinigungs- und Wartungsarbeiten vornehmen. Dazu gehören:

- Wasseraustausch und Innenreinigung der Spülwanne;
- Reinigung des Filters in der Spülwanne;
- Reinigung von Sprüharm und Nachspülkopf.

Wasseraustausch und Innenreinigung der Spülwanne:

Der Wasseraustausch und die Reinigung der Spülwanne müssen regelmäßig **alle 20 Spülgänge** durchgeführt werden.

- *Entfernen des Schmutzwassers aus der Spülwanne.* Hierfür muss das Überlaufrohr aus seinem Sitz entfernt werden.
- *Wannenreinigung.* Entfernen Sie mit einem Schwamm mögliche Reste vom Wannenboden und waschen Sie mit sauberem Wasser nach. Zum Reinigen verwenden Sie Spülmittel oder eine Wasser-Essig-Lösung. (Meiden Sie scheuernde Reinigungsmittel oder Pulver). Zur Lösung eventueller Verkrustungen verwenden Sie einen Schwamm oder eine Bürste mit weichen Kunststoffborsten.
- *Reinigung der Türdichtung.* Entfernen Sie mit einem weichen Tuch mögliche Reste von der Türdichtung und spülen Sie mit sauberem Wasser nach.
- *Wiederherstellung der Spülwassermenge.* Montieren Sie das Überlaufrohr wieder an seinem Platz und stellen Sie den korrekten Wasserfüllstand im Wanneninnern zurück (siehe Kapitel "GEBRAUCH DER MASCHINE").

#### **Reinigung des Filters in der Spülwanne:**

Führt die Maschine keinen optimalen Spülgang aus, überprüfen Sie den Filter auf mögliche Verschmutzung oder Verstopfung. Eine regelmäßige Kontrolle sollte gewöhnlich **mindestens alle 20 Spülgänge** bei leerer Wanne in Verbindung mit dem Austausch des Spülwassers durchgeführt werden.

- *Entfernen und Reinigen des Filters.* Entfernen Sie die Befestigungsschraube des Filters (soweit vorhanden). Ziehen Sie den Filter heraus und waschen Sie ihn unter einem starken Wasserstrahl. Bei Verkrustungen oder hartnäckigen Resten verwenden Sie ein handelsübliches Spülmittel und eine Zahnbürste mit weichen Kunststoffborsten.
- *Filtereinbau.* Bauen Sie den Filter wieder in seiner vorgesehenen Position ein und verriegeln Sie ihn mit der Schraube (soweit vorhanden).

**Ein ungenaues Einsetzen des Filters in seinen Sitz kann den Maschinenbetrieb beeinträchtigen.**

**WICHTIG: Verwenden Sie die Maschine nie ohne Filter.**

#### **Reinigung von Sprüharm und Nachspülkopf**

Führt die Maschine keinen optimalen Spülgang aus, überprüfen Sie die Sprühdüsen auf mögliche Verstopfungen. Es empfiehlt sich, eine wöchentliche Kontrolle des einwandfreien Betriebs der Sprühdüsen durchzuführen.

- *Entfernen von nachspüldüsen des korbs und nachspüldreharms:* Entfernen Sie die Befestigungsschraube der einzelnen Sprühgruppen und des Spülkopfs im oberen und unteren Teil der Wanne und nehmen Sie die beiden Gruppen heraus.
- *Reinigung des nachspüldüsen des korbs:* Die Feststellfeder des Verschlusses lösen, den Verschluss entfernen und Unreinheiten entfernen, die den ungestörten Wasserfluß verhindern.
- *Kontrolle und Reinigung der Sprühdüsen:* Überprüfen Sie, ob die Düsen frei von Verunreinigungen sind, die den korrekten Wasserfluss behindern. Verwenden Sie gegebenenfalls eine Nadel, um die verstopften Bohrungen zu befreien. Sind Kalkverkrustungen vorhanden, behandeln Sie die Gruppe mit speziellen Antikalkprodukten nach den Gebrauchsanweisungen auf der Packung.
- *Einbau von Sprühgruppen und Spülkopf:* Bauen Sie die obere und untere Sprüh- und Spülgruppe wieder ein und befestigen Sie sie in der vorgesehenen Position mit den entsprechenden Arretierschrauben.

#### **BEI LÄNGEREM NICHTGEBRAUCH**

Bei ausserbetriebnahme soll der Eiswürfelbereiter (beispielsweise Betriebsferien des Lokals) außer Betrieb genommen werden, müssen Sie:

- Durch Betätigung des Schalters die Stromversorgung vom Gerät nehmen und anschließend den Stecker aus der Steckdose ziehen;
- Den Wasserhahn für die Wasserversorgung zudrehena;
- Eine sorgfältige Reinigung und Desinfektion des Gerätes vornehmen (siehe Wartungstätigkeiten);
- Das restliche wasser in der Pumpe vollkommen entleeren.

## 8 AUSSERPLANMASSIGE WARTUNG

---

Sämtliche Eingriffe an der Maschine, die nicht im Rahmen der "Gewöhnlichen Wartung" vorgesehen sind, sind als "Außergewöhnliche Wartung" zu betrachten und dürfen ausschließlich von Fachpersonal beim Kunden oder in den autorisierten Kundendienstzentren durchgeführt werden.

Wir empfehlen Ihnen, bei Ihrem Händler einen "Wartungsvertrag" abzuschließen, in dem alle erforderlichen Betriebsprüfungen, Funktionskontrollen und möglichen Austauscharbeiten von Verschleißteilen im Rahmen der außergewöhnlichen Wartung vorgesehen sind.

## 9 STORUNGSSUCHE

---

Im Falle die Maschine nicht startet oder den Waschzyklus unterbricht, kontrollieren Sie bitte die folgenden Punkte bevor Sie den Kundendienst rufen:

- **Elektrisches Netz:** stellen Sie sicher, dass der Stecker richtig in der Steckdose sitzt und der Schalter sowie die Drucktaste beide auf der Position "ON" stehen;
- **Wassernetz:** stellen Sie sicher, dass der Wasserhahn für die Wasserversorgung "AUFGEDREHT" ist;
- **Starke Geräuschbildung:** überprüfen Sie eventuelle mit Möbeln oder Blechteilen bestehende Berührungen, die Geräusche oder Vibrationen erzeugen können; überprüfen Sie, ob Gläser und Geschirr korrekt am vorgesehenen Zubehör der Körbe und in stabiler Position platziert wurden;
- **Wasserverlust:** stellen Sie sicher, dass der Behälterauswurf nicht verstopft ist und die Wasserleitungen richtig angeschlossen sind. Sie dürfen keine Quetschungen oder Schäden aufweisen;
- **Filter des Magnetventils für Wasser:** er darf nicht durch Verunreinigungen verstopft sein;
- **Sprühdüsen:** sie dürfen nicht durch Kalkablagerungen oder Verunreinigungen verstopft sein.

| Störung   | Grund   | Lösung   |
|---|---|--|
| Das Geschirr ist nach dem Spülen matt und nicht richtig sauber. | Durch Unreinheiten verstopfte Dreharme.                                     | Reinigung derselben, wie im Kapitel "Wartung" erläutert.                 |
|   | Durch Schmutzteile verstopfte Spüldüsen, durch Kalk verstopfte Abspüldüsen. | Reinigung der Spül- und Abspüldüsen, wie im Kapitel "Wartung" erläutert. |
|   | Durch Schmutzteile verstopfter Filter der Elektropumpe.                     | Reinigung des Filters, wie im Kapitel "Wartung" erläutert.               |
|   | Die Waschmittel-Dosierung ist zu niedrig                                    | Siehe Kapitel "Gebrauch der Maschine"                                    |
|   | Unzureichendes Waschen  | Reinigung der Wascharmen   |
|   | Zu wenig Wassernetz-Druck   | Eine Druckerhöhungspumpe an die Maschine verbinden                       |
|   | Übermäßiger Schaum im Tank  | Die Klarspülmittel-Dosierung verringern<br>Die Temperaturen überprüfen   |

Sollten die Probleme bestehen bleiben, bringen Sie das Gerät unter den größtmöglichen Sicherheitsvorkehrungen zum nächsten Kundendienst. Trennen Sie es hierzu von der Strom- und Wasserversorgung. Geben Sie das auf dem Datenschild ersichtliche Modell an.

## 10 ABBAU UND ENTSORGUNG

---

- Wenn Sie dieses Produkt beseitigen möchten, werfen Sie es nicht zum Hausmüll. In Übereinstimmung mit den Gesetzen bzgl. Sonderbehandlungen, Wiederverwertung und Recycling existiert eine getrennte Müllsammlung.
- Die privaten Staatsbürger der EG-Mitgliedsländer, der Schweiz und von Norwegen, können die nicht mehr brauchbaren Geräte bzw. Altgeräte zu den entsprechenden Sammelstellen für elektronischen und elektrotechnischen Abfall bringen oder die Geräte dem Fachhändler beim Kauf eines neuen Gerätes übergeben.
- Für die oben nicht zitierten Länder bitten wir Sie, sich zwecks einer korrekten Entsorgung an die lokalen Behörden zu wenden.
- Die angemessene getrennte Müllsammlung der Altgeräte für eine darauf folgende Recyclingbehandlung, trägt dazu bei, mögliche negative Auswirkungen auf die Umwelt und die Gesundheit zu vermeiden und die Wiederverwertung der Materialien, aus denen sich das Gerät zusammensetzt, zu fördern.
- Die rechtswidrige Entsorgung des Produktes seitens des Benutzers kann die Auferlegung der von den entsprechenden Gesetzen vorgeschriebenen Verwaltungsstrafen mit sich bringen.



## 11 GARANTIEBEDINGUNGEN

---

- Das Gerät verfügt ab dem Kaufdatum über eine Garantie von ein Jahr, die durch ein steuerlich gültiges und von dem zugelassenen Händler ausgestelltes Dokument nachgewiesen werden muss. Darauf befindet sich der Name des Händlers und das Kaufdatum.
- Damit die Garantie ihre Gültigkeit behält, muss der vom Händler ausgestellte Steuerbeleg zusammen mit der vorliegenden Betriebsanleitung aufbewahrt werden.
- Unter Garantie versteht man das kostenlose Ersetzen oder die Reparatur der Gerätekomponenten, die von Anfang an Herstellungsfehler aufweisen.
- Wird für ein Gerät eine Hausreparatur gewünscht, muss der Gerätebesitzer für die zum Zeitpunkt der Reparatur gültigen Kosten für die "Anfahrtszeiten" aufkommen.
- Bei allen Teilen, deren Beschädigung auf einen fahrlässigen oder sorglosen Umgang (Nichtbeachtung der Betriebsanleitung zur Gerätefunktion), eine fehlerhafte Installation oder Wartung von hierzu nicht befähigtem Personal, Transportschäden oder Umstände, die grundsätzlich nicht auf einen Herstellungsfehler zurückgeführt werden können, beruhen, entfällt die Garantieleistung.
- Von der Garantie ausgenommen sind alle Fälle, wo der Umgang mit dem Produkt entweder nicht ordnungsgemäß erfolgte oder Reparaturen, Wartungen oder Veränderungen von einer hierzu nicht berechtigten Person durchgeführt wurden, bzw. das Gerät repariert wurde und dabei Original-Ersatzteile entfernt worden sind.
- Ebenfalls von der Garantie ausgenommen sind Eingriffe, welche die Installation und den Anschluss an die Versorgungsanlagen sowie die in der vorliegenden Betriebsanleitung aufgeführten Wartungstätigkeiten betreffen.
- Die Garantie erlischt außerdem in allen Fällen von unsachgemäßem Gerätegebrauch.
- Die Herstellerfirma lehnt jede Verantwortung für Schäden ab, die Personen, Gegenstände oder Haustiere aufgrund einer mangelhaften Berücksichtigung aller in dieser Betriebsanleitung enthaltenen Anweisungen erleiden. Dies bezieht sich insbesondere auf alle die Installation, den Gebrauch und die Wartung des Geräts betreffenden Anleitungen.
- Sollte das Gerät bei einem von Hersteller angegebenen Kundendienst-Service repariert werden, übernimmt der Gerätebetreiber die hiermit verbundenen Transportrisiken und -kosten.
- Die im Rahmen dieser Garantie ersetzten oder reparierten Teile sind keine Verlängerung der Original-Produktgarantie.
- Der Hersteller trägt keine Verantwortung für eventuelle Druckfehler.

### ANMERKUNG DES HERSTELLERS

Die Firma behält sich das Recht vor, eventuelle die Gerätequalität und -funktionstüchtigkeit betreffenden technischen oder ästhetischen Veränderungen ohne Vorankündigung und die Verpflichtung einer Neubearbeitung der vorliegenden Veröffentlichung, vorzunehmen.

**Auch eine partielle Reproduktion der vorliegenden Betriebsanleitung ist verboten.**



# 1 INSTRUCTIONS GENERALES

---

La notice fait partie intégrante du “Lave-verres-Lave-vaisselle”.

**Le présent manuel d’installation, d’utilisation et d’entretien doit être conservé dans un lieu sûr, facilement accessible et connu de l’opérateur.**

**En cas de vente de la machine, le présent manuel doit être remis au nouvel utilisateur afin qu’il puisse prendre connaissance des procédures d’installation, des modalités de fonctionnement et des instructions d’utilisation et d’entretien spécifiques de l’appareil. Avant d’installer l’appareil, il est nécessaire de lire avec attention les instructions et les modalités d’intervention contenues dans le présent manuel.**

**Les instructions contenues dans le présent manuel ont été rédigées pour la sécurité d’installation, d’utilisation et d’entretien.**

## UTILISATION CORRECTE - UTILISATION IMPROPRE

- Ne pas retirer des carters, panneaux de protection ou des grilles de l’appareil.
- Ne pas poser ni laisser de broderies, vases ou autres objets sur l’appareil.
- Si votre lave-vaisselle est endommagé, adressez-vous à votre revendeur avant de le mettre en marche.
- Le raccordement aux installations électriques et hydrauliques pour l’installation du lave-vaisselle ne doit être effectué que par des spécialistes autorisés.
- Ce lave-vaisselle ne doit être utilisé que par des personnes adultes.
- Vérifiez que le lave-vaisselle ne repose pas sur le câble d’alimentation ou sur les tuyaux de chargement ou d’évacuation de l’eau, dans ce cas régler les petits pieds d’appui de la machine en contrôlant que le nivellement soit parfait.
- La machine a été conçue uniquement pour le lavage d’assiettes, de verres et de vaisselle en général, en utilisant de l’eau potable. Toute autre utilisation doit être considérée impropre.
- Ce lave-vaisselle a été conçu pour laver assiettes, verres et vaisselle en général, par conséquent, les objets souillés d’essence, vernis, restes d’acier ou fer, produits chimiques corrosifs acides ou alcalins, solvants, ne doivent pas être lavés dans le lave-vaisselle.
- Ne pas ouvrir la porte du lave-vaisselle en fonctionnement. Eteindre toujours le lave-vaisselle avant de l’ouvrir. Le lave-vaisselle est de toute façon muni d’un système spécial de sécurité qui, en cas d’ouverture accidentelle, bloque immédiatement son fonctionnement empêchant ainsi l’écoulement de l’eau.
- Nous vous conseillons de débrancher le lave-vaisselle du réseau d’alimentation électrique après son utilisation au moyen de l’interrupteur général mural.
- Retirer toujours la fiche de la prise de courant avant de commencer n’importe quelle opération de nettoyage ou d’entretien.
- Pour les opérations de nettoyage ou de maintenance, ne jamais utiliser de jets d’eau ou de l’air sous pression.
- Les opérations d’entretien ne doivent être effectuées que par le personnel autorisé.

## 2 NORMES DE COMPORTEMENT

---

**L’utilisation de cet appareil électrique implique pour l’opérateur l’obligation de respecter certaines normes fondamentales de comportement:**

- Ne pas toucher la machine avec les mains ou les pieds mouillés ou humides ou quand on a les pieds nus sur le sol;
- Ne pas utiliser de rallonges dans des locaux où l’eau est présente;
- Ne pas tirer sur le câble d’alimentation pour débrancher l’appareil du réseau d’alimentation électrique.

**En cas de panne ou de mauvais fonctionnement, l'opérateur doit:**

- Débrancher la machine du réseau d'alimentation électrique en plaçant l'interrupteur général, prévu en phase d'installation, sur la position "0" et débrancher la fiche de la prise de courant correspondante.
- Fermer le robinet de l'eau d'alimentation.
- N'effectuer aucune réparation sur la machine.
- Contacter votre Vendeur, qui sera en mesure de vous conseiller le centre de S.A.V. agréé le plus proche.

## **3 DONNEES TECHNIQUES D'IDENTIFICATION**

---

### **PLAQUE D'IDENTIFICATION**

La machine est muni d'une plaque de matricule et d'identification. Elle comporte:

- Les données d'identification du constructeur;
- Les données d'identification de la machine (modèle et numéro de matricule);
- Les données techniques principales pour l'utilisation (valeurs de la tension et de la fréquence d'alimentation).

### **CARACTERISTIQUES ELECTRIQUES**

La machine est accompagnée d'un schéma électrique fourni séparément comme annexe au présent livret.

### **BRUIT**

Le niveau de pression sonore émis par la machine durant le fonctionnement normal est inférieur à 70dB(A).

## **4 DEBALLAGE**

---

Après avoir retiré l'emballage, s'assurer que:

- La machine est intact et ne présente pas de défauts ni de cassures, bosselures ou de parties endommagées (en cas de doute, NE PAS L'UTILISER et ne pas hésiter à contacter votre vendeur);
- Tous les éléments de l'emballage soient récupérés et éliminés de manière appropriée; éviter de les laisser à la portée des enfants ou de personnes incapables car ce sont des sources potentielles de danger.

### **MONTAGE DES PIEDS D'APPUI ET MISE A NIVEAU**

En utilisant des moyens de levage appropriés en fonction du poids, retirer l'appareil de son support en bois:

- Repérer dans l'emballage les pieds d'appui fournis de série et les visser dans les sièges correspondants prévus dans le socle;
- En agissant de manière appropriée sur les pieds d'appui, à l'aide d'un niveau, vérifier que la machine est parfaitement aplomb aussi bien en direction longitudinale que transversale.

## 5 CONNEXIONS, INSTALLATION ET ALIMENTATION

---

L'installation doit être effectuée dans le respect des normes nationales en vigueur dans le pays où l'appareil est installé et conformément aux instructions du constructeur.

**L'installation doit être effectuée exclusivement par un personnel professionnellement qualifié et autorisé à cette fonction.**

### LIEU D'INSTALLATION

Lors du positionnement de la machine, s'assurer que:

- La température ambiante soit comprise entre 10°C et 35°C;
- Il ne soit pas installé à l'extérieur;
- Il ne soit pas installé dans des locaux humides ou à proximité de jets d'eau.

### CONNEXIONS NECESSAIRES AU FONCTIONNEMENT

Pour fonctionner la machine a besoin du raccordement:

- Au secteur;
- Au réseau de distribution de l'eau;
- Au réseau d'évacuation de l'eau.

Par ailleurs, dans des conditions particulières d'utilisation et pour certains modèles de machine, il peut être nécessaire de raccorder à la machine des accessoires supplémentaires tels que:

- Le doseur de détergent;
- L'adoucisseur;
- La pompe supplémentaire pour augmenter la pression d'alimentation en eau;
- La pompe de vidange de la machine.

### BRANCHEMENT ELECTRIQUE

Avant de brancher l'appareil au réseau d'alimentation électrique, s'assurer que:

- La tension du secteur corresponde à celle indiquée sur la plaque d'identification; la puissance électrique de l'installation du secteur soit dimensionnée pour la puissance maximale absorbée par l'appareil en phase de production (voir les données sur la plaque);
- La machine soit connecté à une installation appropriée de mise à la terre;
- Pour le branchement direct sur secteur, sur toutes les machines intégrables ou en pose libre, il est nécessaire de prévoir un dispositif qui assure la déconnexion du secteur, avec une distance d'ouverture des contacts qui permet la déconnexion complète dans les conditions de la catégorie de surtension III, conformément aux règles d'installation.

Pour le branchement électrique de la machine:

- Raccorder la prise d'alimentation de la machine à l'interrupteur mural omnipolaire prévu;
- Derrière la machine il y a une borne marquée d'un symbole qui sert pour la connexion équipotentielle entre les appareils différents.

**IMPORTANT: Dans les machines avec voltage d'alimentation de 400V3N, connecter le conducteur neutre (bleu) et les conducteur de terre (jaune-vert) séparément.**

**IMPORTANT: Si le câble d'alimentation est endommagé, il doit être remplacé par le fabricant ou par son service après-vente technique ou, du moins, par une personne ayant une qualification similaire, afin de prévenir tout risque.**

## RACCORDEMENT HYDRIQUE

Le raccordement au réseau hydrique devra être effectué suivant les instructions du constructeur et par un personnel qualifié. Avant de raccorder la machine au réseau d'alimentation d'eau, s'assurer que:

- L'eau distribuée par le réseau d'alimentation de la machine soit destinée à la consommation de l'homme (eau froide potable);
- L'eau soit distribuée à une température comprise entre 10 et 35 °C;
- La pression d'exercice soit comprise entre 0,2 mpa et 0,5 mpa (2÷5bars);
- Entre le réseau hydrique et le tube de remplissage de l'appareil, un robinet soit prévu pour permettre l'interruption du passage de l'eau le cas échéant;
- En présence d'eau "dure", un adoucisseur soit installé sur le tube d'alimentation;
- En présence d'éléments solides (par exemple du sable, etc.), un filtre mécanique soit installé dans une position telle qu'elle permette l'inspection et le nettoyage le cas échéant.

**L'installation d'alimentation et les éventuels dispositifs accessoires devront respecter les normes en la matière et en vigueur dans le pays d'installation de la machine.**

**Quand l'appareil est en service, ne jamais couper l'alimentation de l'eau.**

**En cas de remplacement d'une machine par une machine neuve identique, pour le raccordement au réseau d'eau, utiliser les nouveaux ensembles de raccords fournis avec l'appareil en remplacement des anciens raccords présents.**

Après avoir localisé le tube d'écoulement, effectuer dans l'ordre les opérations suivantes:

- Installer dans les deux bagues du tube d'alimentation de l'eau les joints d'étanchéité;
- Visser, sans forcer afin d'éviter le risque de rupture des raccords, une bague filetée sur la sortie de l'électrovanne située à l'arrière de l'appareil;
- De même, visser l'autre bague filetée sur le robinet d'alimentation de l'eau.

## RACCORDEMENT AU RÉSEAU D'ÉVACUATION

Pour le raccordement du tube d'écoulement, il convient de prévoir que celui-ci s'effectue directement en siphon ouvert.

Introduire le tuyau de vidange dans le raccord à coude situé sous la machine. La fixation du tuyau doit être faite par une pression manuelle. Le tuyau susmentionné, qui a une longueur de 2m, sera fourni avec la machine.

## RACCORDEMENT DU DOSEUR DE DÉTERGENT (Option)

Sur commande on peut monter, dans quelques modèles de machines, le doseur électrique de détersif.

Si le doseur est demandé après l'achat de la machine, l'installation ne doit être effectuée que par un "personnel qualifié" ou par un "personnel technique du centre de service après-vente le plus proche".

L'installation du doseur nécessite:

- *Branchement électrique:* connecter les fils d'alimentation du doseur de détergent en parallèle avec les fils d'alimentation de l'électrovanne de commande de la machine.
- *Raccordement hydrique:* Couper le tuyau fourni en deux parties. Fixer le filtre et le poids à une extrémité du tuyau d'aspiration et connecter l'autre extrémité à l'entrée du doseur. Fixer le raccord pour l'injection du détersif dans le trou dans la cuve. Connecter le deuxième tuyau entre la sortie du doseur et le raccord. Enfin, insérer le tuyau avec le filtre et le poids dans le bidon du détergent.

## RACCORDEMENT DE L'ADOUCCISSEUR (Option)

Pour une grande longévité de votre machine, n'utiliser pour le lavage que de "l'eau douce". S'informer du degré de dureté de l'eau de votre zone (vous pouvez vous adresser à la Mairie ou à l'Organisme de distribution de l'eau potable). Nous conseillons en outre le montage d'un dépurateur d'eau ayant une capacité, de 8-12 L pour les lave-verres et de 16-20 L pour les lave-vaisselles (interpeller le Service).

### **POMPE SUPPLÉMENTAIRE (Option) (Fig. 1)**

Si la pression de l'eau dans le réseau est inférieure à 0,2 MPa (2 bars), l'application d'une pompe auxiliaire pour augmenter la pression est conseillée. Sur demande à la commande et en fonction du modèle, la machine peut être équipée d'une pompe supplémentaire.

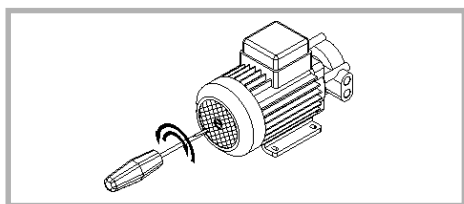

Fig. 1

Après une longue période d'inactivité du lave-vaisselle, il faut contrôler que la pompe supplémentaire d'augmentation pression tourne librement. Pour faire cela il faut agir, avec un tournevis, dans l'ouverture spéciale présente sur l'arbre moteur (côte ventilation). En case de blocage cogner doucement avec un marteau de plastique sur la tête du tournevis inséré dans l'ouverture spéciale.

### **POMPE DE VIDANGE (Option) (Fig. 2)**

Si le siphon de vidange de l'eau de lavage se trouve à une hauteur élevée, l'application d'une pompe de vidange est conseillée. Sur demande à la commande et en fonction du modèle, la machine peut être équipée d'une pompe de vidange.

**A: Installation correcte**

**B: Installation incorrecte**

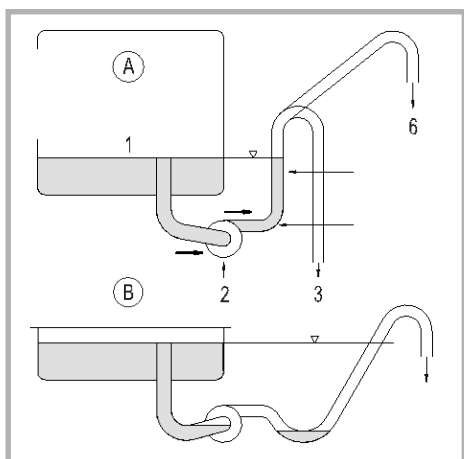

Fig. 2

1. Niveau eau dans la cuve;
2. Pompe d'écoulement inférieur niveau de l'eau dans la cuve;
3. Écoulement inférieur niveau de l'eau dans la cuve;
4. Orifice de refoulement de la pompe en haut;
5. Colonne d'eau pour amorçage de la pompe;
6. Écoulement supérieur au niveau de l'eau dans la cuve.

**N.B.** Pour vider la cuve : Extraire le tuyau de trop-plain et laisser la porte ouverte. Ensuite appuyer sur le bouton « Pompe de vidange » pendant au moins 2 seconds ; la pompe de vidange va commencer à vider la cuve. A la fin du cycle de vidange éteindre la machine. Pendant le cycle de lavage-rinçage l'eau en excès s'écoule automatiquement.

#### **DEMANDE ET INSTALLATION DES ACCESSOIRES EN OPTION APRÈS L'ACHAT:**

Si l'application d'un ou de plusieurs accessoires en option est nécessaire, l'installation ne doit être effectuée que par un "personnel qualifié" ou par un "personnel technique du centre de service après-vente le plus proche".

## 6 UTILISATION DE LA MACHINE

---

### CONTRÔLE FILTRE ET TUYAU DE TROP-PLEIN

Couper l'alimentation électrique de la machine, ouvrir la porte, retirer le panier:

- Mettre le trop-plein dans sa place dans la cuve.
- Contrôler que le filtre soit correctement placé dans son logement en s'assurant qu'il est fixé correctement dans le fond de la machine.

**N.B.** - On recommande de ne pas faire fonctionner la machine sans filtre.

### ALIMENTATION ET PRÉPARATION AU LAVAGE (remplissage eau)

- Ouvrir le robinet du tuyau de remplissage eau;
- Insérer la fiche dans la prise d'alimentation;
- Alimenter électriquement la machine;
- S'assurer que la porte est fermée;
- Sur le tableau de commande de la machine, presser le bouton de mise en marche de la machine pour commencer le remplissage d'eau dans la cuve de la machine.

Après environ 30-35 minutes la lampe témoin s'allumera automatiquement et la machine sera prête pour le premier cycle de lavage.

### INTRODUCTION DU DÉTERGENT

Il doit absolument être du type NON-MOUSSANT et indiqué pour les machines à laver la vaisselle et les verres industriellement. L'emploi de détergents liquides est conseillé. Son dosage correct est déterminant pour un bon résultat de lavage et pour la conservation et la longévité de la machine. Pour le dosage, respecter toujours les indications du producteur. Les dosages peuvent varier en fonction de la dureté de l'eau ou de la quantité de salissure-graisse résiduelle sur la vaisselle (plus la dureté et la salissure sont importantes, plus la dose de détergent devra être importante).

#### **Machine sans doseur de détergent**

Ajouter le détergent à peu près tous les cinq lavages, dans la quantité conseillée par le fournisseur choisi:

- Ouvrir la porte de chargement et introduire le détergent à l'intérieur de la cuve;
- Refermer la porte.

#### **Machine avec doseur de détergent**

Le détergent est ajouté automatiquement pendant le cycle de lavage:

- Avant le démarrage du cycle, s'assurer qu'il y a du détergent dans le réservoir et que le petit tuyau d'aspiration est immergé dans celui-ci.

**IMPORTANT: Ne jamais plonger les mains nues dans la solution de lavage contenant le détergent.**

### EMPLOI DU PRODUIT DE RINÇAGE

La machine est pourvue d'un doseur de produit de rinçage qui fonctionne en utilisant la pression de rinçage de la machine. Le dosage du susdit est réglable par vis micrométrique (dans le sens des aiguilles d'une montre on réduit la dose, en sens inverse on l'augmente). **On recommande une dose d'aspirée de d'environ 5cm tous les cycles, étant donné que le produit est très moussant.**

**N.B.** À la première installation, il peut être nécessaire d'amorcer le doseur en procédant de la façon suivante: dévisser la vis de réglage afin qu'elle s'arrête, ensuite la pousser à l'intérieur plusieurs fois afin que le produit de rinçage aspiré remplisse les deux tuyaux.

## CHARGEMENT PANIER

Lors du chargement du panier avec des verres, des assiettes ou de la vaisselle en général, respecter ces quelques règles:

- Charger la vaisselle retournée dans les paniers, en position stable et si possible sans se toucher;
- Vérifier que les bras de lavage peuvent tourner librement;
- Utiliser des verres et de la vaisselle adaptés au lavage en lave-vaisselle;
- Les assiettes devront être inclinées vers le bas;
- Introduire le panier en le faisant coulisser sur les coulisses et s'assurer qu'il est introduit complètement dans la machine;
- Fermer la porte.

## DÉMARRAGE DU CYCLE DE LAVAGE

Le démarrage, la programmation des fonctions de travail et l'arrêt du cycle de lavage s'effectuent moyennant les commandes du tableau présent sur chaque machine, comme décrit dans la présente notice.

Lorsque la machine est prête à démarrer le cycle (témoin lumineux allumé), exécuter dans l'ordre:

### Démarrage du cycle

- Sélectionner avec le sélecteur, le bouton ou l'interrupteur, le cycle de lavage le plus indiqué parmi ceux programmables;
- Appuyer sur le bouton « Start cycle » pour démarrer le cycle de « lavage programmé ». La machine commence alors le cycle de lavage automatiquement.

### Pendant le cycle de lavage, il est possible

- Sur certains modèles de machine, avant que la phase de rinçage ne commence, de sélectionner avec le sélecteur la modalité "rinçage à l'eau chaude" ou "rinçage à l'eau froide".

### À la fin du cycle de lavage

- Toutes les machines sont réglées pour s'arrêter automatiquement à la fin du cycle de lavage. Le cycle s'arrête quand la lumière du bouton de "Start Cycle" s'étend;
- Une fois le cycle terminé, ouvrir la porte, extraire le panier contenant les verres ou la vaisselle lavés, et enlever ces derniers.

### À la fin de la journée

- Eteindre la machine;
- Mettre le sectionneur général sur "off";
- Retirer le tuyau de trop-plein et vider la machine;
- Laisser la porte entrouverte.

## 7 ENTRETIEN ORDINAIRE

---

Un fonctionnement optimal et une grande longévité de la machine sont garantis par son nettoyage soigné une fois par semaine.

**L'opération de nettoyage doit être effectuée par un personnel préposé, formé pour cette fonction et portant des gants de protection aux mains.**

**Avant toute opération de nettoyage ou de maintenance, couper l'alimentation électrique et en eau.**

L'opérateur devra se conformer essentiellement à des opérations de nettoyage simples et périodiques et à des interventions d'entretien ordinaire suivante:

- Renouvellement de l'eau et nettoyage interne de la cuve de lavage;
- nettoyage du filtre interne de la cuve de lavage;
- nettoyage des gicleurs des bras de lavage rotatifs et des bras de rinçage rotatifs.

### **Renouvellement de l'eau et nettoyage de la cuve de lavage:**

Le renouvellement de l'eau et le nettoyage de la cuve de lavage doivent être exécutés régulièrement **au moins tous les 20 lavages**.

- *Vidange eau sale de la cuve de lavage.* L'opération doit être effectuée en retirant le tuyau de trop-plein de son siège.
- *Nettoyage cuve.* Enlever avec une éponge tout résidu sur le fond de la cuve, en lavant avec de l'eau propre. Pour le nettoyage, utiliser un détergent pour la vaisselle ou une solution d'eau et de vinaigre (éviter l'emploi de détergents ou de poudres abrasives susceptibles de détériorer des pièces de l'appareil). Pour éliminer d'éventuelles incrustations, utiliser une éponge ou une brosse avec des poils souples en plastique.
- *Nettoyage du joint de la porte.* Enlever à l'aide d'un chiffon doux tout résidu sur le joint de la porte, en lavant avec de l'eau propre.
- *Rétablissement du niveau d'eau de lavage.* Remettre de nouveau en place le tuyau de trop-plein et effectuer la procédure de rétablissement du bon niveau d'eau à l'intérieur de la cuve (voir paragraphe "UTILISATION DE LA MACHINE").

### **Nettoyage du filtre interne de la cuve de lavage:**

Si la machine n'effectue pas un lavage optimal, vérifier que le filtre n'est pas sale ou engorgé. Il est de règle d'effectuer un contrôle périodique **au moins tous les 20 lavages**, avec la cuve vide, pendant l'opération de renouvellement de l'eau de lavage.

- *Dépose et nettoyage du filtre.* Desserrer et retirer la vis de fixation du filtre (si présente). Extraire le filtre et le laver sous un fort jet d'eau. En présence d'incrustations ou de résidus résistants, utiliser un détergent ordinaire pour vaisselle et une petite brosse à poils doux en plastique.
- *Montage filtre.* Remettre en place le filtre et le fixer avec la vis prévue à cet effet (si présente).

**Une mise en place imprécise du filtre dans son siège peut compromettre le fonctionnement de la machine.**

**IMPORTANT: Ne jamais utiliser la machine sans filtre.**

### **Nettoyage des gicleurs des bras de lavage rotatifs et des bras de rinçage rotatifs:**

Si la machine n'effectue pas un lavage optimal, vérifier que les gicleurs ne sont pas bouchés.

Il est de règle de contrôler une fois par semaine le bon fonctionnement des gicleurs de lavage et de rinçage.

- *Dépose des bras de lavage rotatifs et des bras de rinçage rotatifs:* desserrer et retirer la vis de fixation de chaque groupe bras de lavage rotatifs et bras de rinçage rotatifs, positionnés dans la partie supérieure et inférieure de la cuve, et déposer les deux groupes.
- *Nettoyage des bras de lavage rotatifs:* Agir sur le ressort de blocage du bouchon, enlever le bouchon et éliminer toutes les impuretés qui empêchent le parfait écoulement de l'eau.
- *Contrôle et nettoyage des gicleurs:* vérifier que les gicleurs sont libres de toute impureté entravant le débit correct de l'eau. En cas d'engorgement, utiliser une épingle pour libérer les orifices bouchés. En présence d'incrustations de calcaire, traiter le groupe avec des produits spécifiques anticalcaires, selon les indications spécifiques d'utilisation du produit.
- *Montage des groupes bras de lavage rotatifs et bras de rinçage rotatifs:* monter les deux groupes bras de lavage rotatifs-bras de rinçage rotatifs, inférieur et supérieur, et les fixer en place avec les vis de blocage.

### **EN CAS D'INACTIVITÉ PROLONGÉE:**

En cas d'inactivité (exemple fermeture de l'établissement pour congés), si on souhaite ranger l'appareil durant les mois d'hiver, il faudra:

- Couper l'alimentation électrique en agissant sur l'interrupteur et débrancher ensuite la fiche de la prise de courant.
- Fermer le robinet d'alimentation de l'eau;
- Effectuer un nettoyage soigné et une désinfection de l'appareillage (voir opérations d'entretien ordinaire);
- Vider l'eau résiduelle du corps de la pompe.



## 8 MAINTENANCE EXTRAORDINAIRE

---

Toutes les interventions sur la machine qui ne sont pas prévues dans les interventions de “Maintenance Ordinaire” doivent être considérées comme une “Maintenance Extraordinaire” et ne doivent être effectuées que par un personnel qualifié, chez le Client ou dans les Centres de service après-vente agréés.

Nous vous conseillons de demander à votre vendeur un contrat de “Maintenance Périodique” prévoyant toutes les interventions de vérification de la fonctionnalité, de contrôle du bon fonctionnement et de remplacement éventuel de pièces d'usure, nécessaires au fil du temps et qui font partie des interventions de maintenance de type extraordinaire.

## 9 RECHERCHE PANNES

---

Au cas où la machine ne se met pas en route, ou bien si le cycle de lavage est interrompu, avant de demander l'intervention du Centre de S.A.V., nous vous prions de bien vouloir effectuer les contrôles suivants:

- **réseau électrique:** s'assurer que la fiche est correctement branchée, que l'interrupteur et le bouton sont tous les deux en position “MARCHE”;
- **réseau hydrique:** s'assurer que le robinet d'alimentation d'eau est “OUVERT”;
- **bruit excessif:** contrôler d'éventuels contacts avec des meubles ou des tôles susceptibles de provoquer du bruit ou des vibrations; contrôler que les verres ou la vaisselle sont chargés correctement sur les accessoires des paniers et sont en position stable;
- **fuites d'eau:** s'assurer que l'écoulement du récipient n'est pas obstrué, que les tubes de raccordement de l'eau sont correctement raccordés et ne présentent pas d'écrasements ou de fissures;
- **le filtre de l'électrovanne de l'eau:** n'est pas obstrué par des impuretés;
- **les buses:** ne sont pas obstruées par du calcaire ou des impuretés.

| Problème  | Cause   | Remède   |
|---|---|--|
| Après le lavage la vaisselle est opaque ou mal lavée. | Bras mobiles de lavage engorgés par des impuretés.                                | Nettoyage de ceux-ci comme indiqué dans le chapitre “Entretien”.       |
|   | Jets de lavage bouchés par impuretés.<br>Jets de rinçage bouchés par le calcaire. | Il faut les nettoyer, comme on a indiqué dans le chapitre “Entretien”. |
|   | Filtre de l'électro-pompe bouché par impuretés.                                   | Il faut les nettoyer, comme on a indiqué dans le chapitre “Entretien”. |
|   | Dosage du détergent trop bas  | Voir le chapitre “Utilisation de la machine”                           |
|   | Lavage insuffisant  | Nettoyage des bras de lavage   |
|   | Pression insuffisante du réseau hydrique  | Brancher une pompe d'augmentation de pression à la machine             |
|   | Excès de mousse dans la cuve  | Réduire le dosage du produit de rinçage<br>Vérifier les températures   |

Si les problèmes devaient persister, nous Vous prions de placer l'appareil dans les conditions de sécurité maximale en coupant de manière appropriée les alimentations électrique et hydrique et de contacter le centre S.A.V. le plus proche. Indiquer le modèle du produit inscrit sur la plaque d'identification.

## 10 DEMOLITION ET ELIMINATION

---

- Lorsque l'on souhaite éliminer ce produit, il est recommandé de ne pas le jeter avec les déchets domestiques. Il existe un système de tri sélectif conformément aux lois qui exigent des traitements spécifiques, récupération et recyclage.
- Les citoyens des pays membres de l'UE, de Suisse et Norvège, pourront confier l'appareil arrivé à la fin de sa vie aux centres appropriés de tri sélectif des déchets électroniques et électrotechniques, ou bien le remettre au revendeur au moment de l'achat d'un nouvel appareil de type correspondant, en raison d'un à un.
- Pour les pays non mentionnés ci-dessus, nous vous prions de bien vouloir prendre contact avec les autorités locales pour connaître la méthode correcte d'élimination.
- Le tri sélectif approprié des appareils inutilisés, pour les destiner au traitement successif de recyclage, contribue à éviter tous effets négatifs sur l'environnement et sur la santé, et favorise le recyclage des matériaux dont se compose l'équipement.
- L'élimination non autorisée du produit de la part de l'utilisateur, peut entraîner l'application des sanctions administratives prescrites par les lois applicables.



## 11 CONDITIONS DE GARANTIE

---

- L'appareil est garanti pour une période de un an à compter de la date d'achat qui est établie par un document valable du point de vue fiscal, délivré par le revendeur autorisé, qui atteste le nom du revendeur et la date à laquelle la vente a eu lieu.
- Pour que la garantie soit efficace, il est nécessaire que le document fiscal délivré par le revendeur soit conservé avec le présent manuel d'instructions.
- Par garantie, on entend le remplacement ou la réparation gratuite des pièces composant l'appareil qui sont défectueuses à cause de défauts de fabrication.
- Pour les appareils pour lesquels l'intervention à domicile est exigée, l'utilisateur est tenu de payer le "tarif pour les frais de déplacement à domicile" en vigueur à la date de l'intervention.
- La garantie ne couvre pas les pièces qui sont défectueuses à cause d'une négligence ou d'un laisser-aller dans l'utilisation (non respect des instructions pour le fonctionnement de l'appareil), d'une installation erronée ou d'un entretien exécuté par un personnel non autorisé, de dommages subis durant le transport ou de circonstance qui, dans tous les cas, ne peuvent pas être reliées à des défauts de fabrication de l'appareil.
- La garantie ne couvre pas les cas dans lesquels le produit: a fait l'objet d'un traitement non correct; a fait l'objet de réparations, entretiens ou manipulations par une personne non autorisée ou a été réparé et muni de pièces de rechange d'origine.
- Sont également exclues des prestations de garantie les interventions inhérentes à l'installation et au raccordement aux installations d'alimentation, ainsi que les opérations d'entretien mentionnées dans le présent manuel d'instructions.
- La garantie est exclue en outre dans tous les cas d'usage impropre de l'appareil.
- Le constructeur décline toute responsabilité pour d'éventuels dommages qui peuvent être causés, directement ou indirectement, choses et animaux domestiques comme conséquence du non respect de toutes les prescriptions indiquées dans le présent manuel d'instructions et concernant, spécialement les instructions en matière d'installation, d'utilisation et d'entretien de l'appareil.
- Si l'appareil est réparé auprès d'un centres de s.a.v. indiqués par le constructeur, les risques de transport correspondants seront à la charge de l'utilisateur. Les frais de transport s'entendant dans tous les cas à la charge de l'utilisateur.
- Les pièces remplacées ou réparées dans le cadre de cette garantie en prolongeront pas la durée de la garantie du produit d'origine.
- Le producteur n'assume aucune responsabilité pour d'éventuelles erreurs d'impression.

### NOTE DU CONSTRUCTEUR

La société se réserve le droit d'apporter des modifications aussi bien technique qu'esthétiques, susceptibles d'améliorer la qualité et la fonctionnalité de l'appareil, sans préavis et sans obligation de mettre à jour en temps utile la présente publication.

**La reproduction, même partielle, du présent manuel d'instructions est interdite.**